

 **Netti**[®] **4U CED**

 **Netti**[®] **4U CEDs**

 **Netti**[®] **4U CED XL**

Návod k použití

CE Tento výrobek vyhovuje nařízení
2017/745/EU pro zdravotnické prostředky

UM0002 CZ 2024-01

*inspire
joy of life*

OBSAH

1. ÚVOD	4
1.1 Oblast použití/indikací pro Netti 4U CED, CEDS a CED XL	5
1.2 Kontraindikace	5
1.3 Kvalita a odolnost	5
1.4 Životní prostředí a likvidace odpadu	5
1.5 Informace pro opakované použití	6
1.6 O tomto návodu	6
1.7 Údaje o rozměrech	7
2. UŽITEČNÉ ODKAZY	9
3. POPIS	10
4. VLASTNOSTI VOZÍKU NETTI 4U CED / CEDS / CED XL	11
5. PŘÍSLUŠENSTVÍ	12
5.1 Montáž bezpečnostního pásu	14
5.2 Montáž H-tyče pro pás	14
5.3 Elektrické komponenty	15
5.4 Sada dynamického systému Netti	15
6. MONTÁŽ A SEŘÍZENÍ	14
6.1 Vybalení	14
6.2 Hnací kolo	15
6.3 Přední kolečka	15
6.4 Seřízení výšky sedu	16
6.5 Zádová opěrka	17
6.6 Seřízení hloubky sed u vzadu	18
6.7 Seřízení hloubky sedu vpředu	18
6.8 Kolečka proti přepadnutí	19
6.9 Polštář sedáku	19
6.10 Polštář zádové opěrky	20
6.11 Podnožky	20
6.12 Opěrka hlavy	23
6.13 Bočnice	25
6.14 Seřízení parkovací brzdy	26
6.15 Madlo pro doprovod	28

7. ÚHEL SKLONU SEDÁKU A ÚHEL SKLONU OPĚRKY	28
7.1 Úhel sedáku	28
7.2 Úhel zádové opěrky	29
7.3 Zásady týkající se naklonění a úhlu zádové opěrky	29
7.4 Snížení rizika sklouznutí, sesmeknutí a otlaků	30
7.5 Ovládání páčky náklonu - náklon sezení	30
7.6 Ovládání páčky sklonu zádové opěrky - náklon zádové opěrky	31
8. JÍZDA	32
8.1 Obecné techniky	32
8.2 Technika jízdy - nájezd na schod	32
8.3 Technika jízdy - sjíždění ze schodu	33
8.4 Technika jízdy - svah	33
8.5 Technika jízdy - do schodů	34
8.6 Technika jízdy - ze schodů	34
8.7 Přesun	35
8.8 Zvedání invalidního vozíku	36
8.9 Obruče	36
9. PŘEPRAVA	36
9.1 Přeprava autem	37
9.2 Složení pro přepravu	38
9.3 Přeprava letadlem	39
9.4 Cestování veřejnou dopravou	39
10. ÚDRŽBA	40
10.1 Pokyny k údržbě	40
10.2 Čištění a mytí	40
10.3 Dlouhodobé uskladnění	41
11. ODSTRAŇOVÁNÍ PROBLÉMŮ	42
12. ZKOUŠKY & ZÁRUKA	43
12.1 Zkoušky	43
12.2 Záruka	43
12.3 Reklamace	43
12.4 Zákaznické / individuální úpravy	44
12.5 Kombinace s jinými výrobky	44
12.6 Servis a opravy	44
13. MÍRY & VÁHY	45

1. ÚVOD

Invalidní vozíky Netti 4U CED, CEDS a CED XL jsou určeny pro vnitřní i venkovní používání. Jsou zkoušené podle normy DIN EN 12183. Testy byly provedeny německou akreditovanou zkušební laboratoří.



My, ve společnosti Alu Rehab jsme přesvědčeni, že by výběr invalidního vozíku měl vycházet z důkladného posouzení potřeb uživatele a podmínek prostředí. Proto je důležité znát možnosti a omezení invalidního vozíku. Invalidní vozíky Netti 4U CED, CEDS a CED XL jsou konstruované pro uživatele, kteří vyžadují pohodlí a podporu. Kombinace sedacího systému a ergonomických vlastností konstrukce rámu nabízí mnoho možností pro přizpůsobení a seřízení.

Vozíky jsou konstruované jak pro vnitřní, tak pro venkovní používání a nabízí možnost měnit polohu sezení od aktivního po odpočinek pomocí funkce náklonu a změny úhlu opěradla.

Netti 4U CED je dostupný ve 3 verzích:

Maximální váha uživatele: 160 kg:

Netti 4U CED ve standardních hloubkách sedu
Netti 4U CED XL v šířkách sedu 550 a 600 mm

Maximální váha uživatele: 160 kg:

Netti 4U CEDS v provedení s kratší hloubkou sedu



Při montáži příslušenství, jako je např. pohonná jednotka, externí sedací jednotky atd., je třeba hmotnost příslušenství odečíst od nejvyšší hmotnosti uživatele.



Specifikace se liší podle zemí/států.

1.1 OBLAST POUŽITÍ/INDIKACÍ PRO NETTI 4U CED, CEDS a CED XL

Invalidní vozíky Netti 4U CED, CEDS a CED XL jsou multifunkční vozíky pro částečně nebo plně imobilní mladé a dospělé osoby s fyzickými nebo mentálními poruchami. Tyto poruchy mohou mít mnoho příčin. Vozíky Netti 4U CED, CEDS a CED XL mají nastavitelný úhel sedáku a zádové opěrky, což usnadňuje uživateli změnu polohy, mobilizaci nebo korekci držení těla (stabilizaci), pokud trpí následujícími funkčními překážkami s jejich mnoha možnými příčinami:

- omezená nebo žádná pohyblivost
- omezená nebo žádná svalová síla
- omezený rozsah pohybu
- žádná nebo snížená stabilita trupu a těla
- hemiplegie
- poruchy revmatického typu
- kraniocerebrální poranění
- amputace
- jiné neurologické nebo geriatrické poruchy.

1.2 KONTRAINDIKACE

Vozíky Netti 4U CED, CEDS a CED XL nejsou vhodné pro osoby se silně zvýšenou svalovou spasticitou a nedobrovolnými pohyby. V takovém případě doporučujeme dynamický systém Netti, jehož konstrukce rámu kopíruje pohybový vzorec uživatele. Ignorování tohoto doporučení může za nepříznivých okolností vést k deformaci nebo prasknutí kovových dílů v místě zádové trubky, podnožek nebo područek.

1.3 KVALITA A ODOLNOST

Invalidní vozíky Netti 4U CED jsou testovány v akreditovaném německém zkušebním ústavu podle evropské normy EN 12183.

Společnost Alu Rehab A.S, jakožto výrobce, považuje tuto zkoušku za srovnatelnou s 5-6letým běžným používáním vozíku. Postižení uživatele, četnost použití a úroveň údržby mají hlavní vliv na trvanlivost výrobku. Z tohoto důvodu bude trvanlivost vozíku záviset na těchto třech faktorech. Při dostatečné údržbě lze očekávat, že životnost invalidního vozíku překročí 5 letou záruční dobu o mnoho let.

1.4 ŽIVOTNÍ PROSTŘEDÍ A LIKVIDACE ODPADU

Společnost Alu Rehab a její dodavatelé usilují o ochranu životního prostředí.



To znamená:

- Vyhýbáme se v největším možném rozsahu používání látek a procesů poškozujících životní prostředí.
- Výrobky firmy Alu Rehab mají zajištěnou dlouhou životnost a vysoký stupeň flexibility - ku prospěchu životního prostředí a hospodárnosti.
- Veškerý obalový materiál je recyklovatelný.
- Vozík je konstruován tak, aby se dal rozebrat na součástky z jednotlivých materiálů, čímž se usnadní jejich recyklace.

i Informaci o správném nakládání s odpadem ve vašich podmínkách vám poskytne společnost zabývající se likvidací a recyklací odpadů.

i Vozíky Netti 4U CED, CEDS a CED XL jsou určeny do prostředí s rozsahem teplot od -10°C do $+40^{\circ}\text{C}$.

1.5 INFORMACE PRO OPAKOVANÉ POUŽITÍ

Všechny výrobky společnosti Alu Rehab jsou konstruované tak, aby sloužily roky bez údržby. Všechny výrobky mohou být u autorizovaných prodejců upraveny pro opakované použití. Společnost Alu Rehab s ohledem na záruku funkce a bezpečnosti doporučuje před opakovaným použitím provést následující zkoušky. Zkontrolujte funkčnost a neporušenost následujících dílů a podle potřeby součástky vyměňte:

- Kola (běhoun pneumatik)
- Rám vozíku
- Přední kolečka a aretaci
- Náboje
- Funkce brzd
- Směrovou stabilitu kol
- Ložiska: zkontrolovat vůli a mazání
- Polštáře
- Podnožky
- Područky
- Funkci náklonu/sklonu opěradla
- Držadlo pro asistenta/rukojeti
- Kolečka proti překlopení

Nepřehlédněte prosím obsah kapitoly 10.2 Čištění a mytí.

Z hygienických důvodů vyměňte pro nového uživatele opěrku hlavy.

Kolečka proti překlopení

Jsou-li kolečka proti překlopení správně namontovaná, brání překlopení vozíku dozadu.

Důrazně doporučujeme používat kolečka proti překlopení.

i Aktuální verzi návodu lze stáhnout z webu My-Netti.com

i Recyklační příručku pro invalidní vozíky Netti si můžete stáhnout na My-Netti.com

Nejnovější aktualizace uživatelské příručky, bezpečnostní poznámky k produktu, adresy a další informace o produktech, jako jsou stažení atd., budou zveřejněny na naší webové stránce.

1.6 O TOMTO NÁVODU

Než začnete vozík Netti 4U CED, CEDS nebo CED XL používat, pozorně si přečtěte návod k použití, abyste předešli případnému poškození během provozu.



Symbol pro zakázané činnosti. V případě provedení podobných akcí nelze uplatnit požadavek na záruku.



Symbol varování. Kdykoliv je použit uvedený symbol, je třeba zvýšit pozornost.



Symbol pro důležité informace.



Symbol pro užitečné rady.



Symbol pro nástroje.



Symbol pro bezpečný sklon pro parkovací brzdu



Max. 160 kg Symbol pro maximální hmotnost uživatele.



Zdravotnický prostředek



Výrobce - Jméno a adresa



Datum výroby



Sériové číslo



Přečtěte si návod k použití



Všimněte si, že je tento návod aktualizován k datu uvedenému na jednotlivých stránkách.

Návod k obsluze na webu www.my-netti.com

Kvůli lepší čitelnosti (výhoda pro uživatele s vadami zraku) najdete návod k obsluze na našich webových stránkách: www.My-Netti.com - manuals - user manual

1.7 ÚDAJE O ROZMĚRECH

Netti 4U CED, CEDS a CED XL jsou pohodlné invalidní vozíky určené pro vnitřní i venkovní použití. Minimální rozměry v tabulce odpovídají šíři sedu 350 mm, maximální rozměry odpovídají šířce sedu 600 mm.



Specifikace se liší podle země / států.

Celková hmotnost: 29 kg

(šířka vozíku 450 mm bez polštáře)

Šířka sedu:

CEDS: 350,400,430 mm

CED: 350,400,430,450,500 mm

CED XL: 550 & 600 mm



Hloubka sedu:

(od polštáře opěrky zad po přední plochu sedáku)

CED a CED XL:

425,450,475,500 mm

CEDS: 375,400,430 mm



Výška sedu:

(od podlahy po horní plochu sedáku při použití kol 24" v poloze horního otvoru)

465 mm*



*Změnou montážní polohy hnacích kol lze dosáhnout výšky sedu 500 mm.

Výška zádové opěrky:

500 mm*



*Použitím zvýšení zádové opěrky lze výšku zádové opěrky zvýšit na 600 mm.

Specifikace	min.	max.
Celková délka s podnožkami	1160 mm	1160 mm
Celková délka bez podnožek	960 mm	960 mm
Celková šířka	530 mm	780 mm
Výška bez hlavové opěrky	1100 mm	1100 mm
Délka ve složeném stavu	610 mm	645 mm
Šířka ve složeném stavu bez kol	530 mm	780 mm
Výška ve složeném stavu bez kol	570 mm	–
Celková hmotnost	28,0 kg	32,0 kg
Hmotnost nejtežší části - rám	18,0 kg	–
Statická stabilita do svahu	0	28°
Úhel desky sedáku	–5°	20°
Účinná hloubka sedáku	425 mm 375 mm	500 mm 500 mm
Účinná šířka sedáku	330 mm 330 mm	580 mm 480 mm
Výška horního bodu sedáku vpředu	465 mm	500 mm
Úhel zádové opěrky	90°	135°
Výška zádové opěrky – se sedacím systémem Netti	480 mm	–
Vzdálenost stupaček k sedáku	280 mm	560 mm
Úhel nohou voči sedáku	98°	176°
Vzdálenost područek k sedáku	265 mm	365 mm
Přední poloha konstrukce bočnic	265 mm	355 mm
Průměr obruče	535 mm	535 mm
Poloha horizontální osy	70 mm	100 mm
Bezpečný sklon pro parkovací brzdu	0°	7°
Minimální poloměr otáčení	R860 mm	–

Měřeno s hnacími koly 24".

Měřeno bez polštáře



Netti 4U CED a Netti 4U CEDS jsou identické invalidní vozíky s výjimkou kratší hloubky sedu u Netti 4U CEDS.

2. UŽITEČNÉ ODKAZY

Obsah této stránky je shrnutím celého návodu. Podává stručné pokyny k používání a péči o invalidní vozíky Netti 4U CED, CEDS a CED XL.

i **Užitečné odkazy nejsou náhradou návodu, jedná se jen o připomínku či kontrolní seznam.**

- Vybalte invalidní vozík (kapitola 6.1)
- Namontujte hnací kola (kapitola 6.2)
- Namontujte přední kolečka (kapitola 6.3)
- Sklopte zádovou opěrku dozadu a namontujte plynovou vzpěru naklánění pomocí zajišťovacího šroubu (kapitola 6.5)
- Nasadte podnožky (kapitola 6.11)
- Nasadte opěrku hlavy (kapitola 6.12)
- Uveďte kolečka proti přepadnutí do aktivní polohy (kapitola 6.6)
- Namontujte příslušenství. (pro více informací viz kapitola 5, popis montáže je u příslušenství)

i **Přizpůsobte invalidní vozík uživateli:**

Upravte hloubku sedu a případně vyvážení vozíku, výšku podnožek, výšku područek, výšku a hloubku opěrky hlavy.

Pro více informací o přizpůsobení invalidního vozíku uživateli, viz: www.My-Netti.com. **Knowledge center.**

i **Oznámení o bezpečnosti výrobků a případně o stažení produktů budou zveřejněna na naší domovské stránce: www.My-Netti.com**

i **Odstraňování problémů viz kapitola 11. Pro montáž a seřizování viz kapitola 6.**

i **Pro osoby se zrakovým postižením si manuály a katalogy lze stáhnout na www.My-Netti.com.**

i **Konfigurace produktu se může v různých zemích lišit. Ilustrace se mohou lišit od dodaného produktu.**

👍 **V případě jakýchkoli nejasností se obraťte na vašeho prodejce!**

⚠️ Jezděte opatrně!

⚠️ Kolečka proti přepadnutí by se měla používat vždy pro zajištění bezpečnosti uživatele.

⚠️ Pokud je vozík nakloněný dozadu, měla by se vždy použít kolečka proti přepadnutí a brzdy.

⚠️ Nezapomeňte důkladně zajistit všechny rukojeti.

⚠️ Nikdy nestoupejte na stupačky, vzniká tím nebezpečí překlopení.

⚠️ Nikdy vozík nezvedejte za podnožky, područky nebo hlavovou opěrku.

⚠️ Dávejte pozor, abyste si při skládání nebo rozkládání, nastavení náklonu vozíku nebo sklonu zádové opěrky a dalších úpravách neskřípli prsty.

⚠️ Mějte na paměti, že třením obručí se může jejich povrch zahřát.

⚠️ Povrchová teplota kovových dílů v konstrukci rámu se může při vystavení přímému slunečnímu záření zvýšit.

⚠️ Slaná voda může zvýšit nebezpečí koroze. Další upozornění týkající se podmínek prostředí nejsou zapotřebí.

⚠️ Pokud jsou namontovány elektrické funkce: Baterie nabíjejte denně.



⚠️ Pokud má vozík nafukovací kola: Kontrolujte tlak v pneumatikách každý týden a nafoukněte na tlak 24'' 45 PSI / 3,1 bar a 7'' 36 PSI / 2,5 bar.

3. POPIS

Standardní verze*

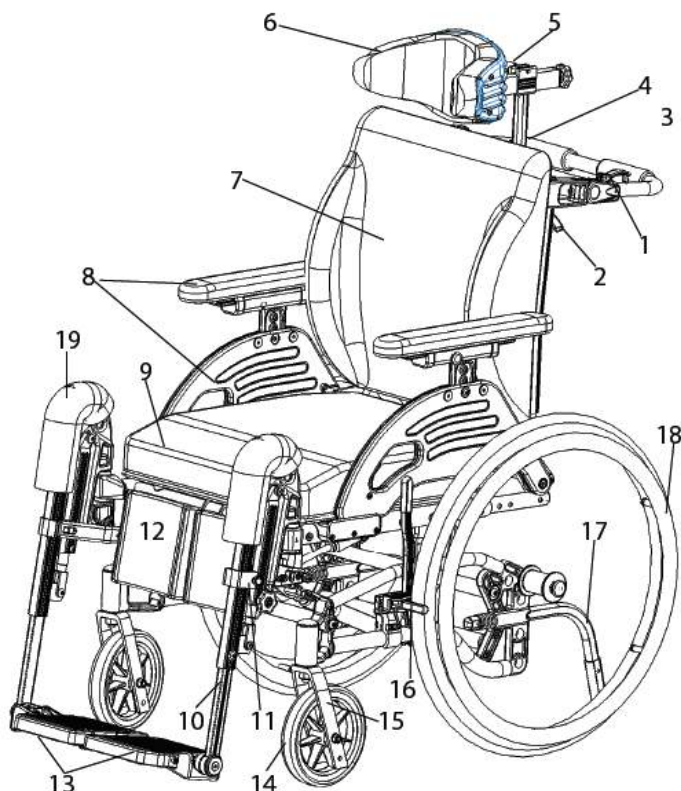
1. Zámek madla pro doprovod
2. Uvolňovací páčka
3. Madlo pro doprovod
4. Objímka opěrky hlavy
5. Seřizování úhlu a hloubky opěrky hlavy
6. Hlavová opěrka
7. Zádová opěrka
8. Bočnice s područkou
9. Sedák
10. Úhlově nastavitelné podnožky
11. Držák podpory lýtka
12. Podpora lýtka
13. Stupačka
14. Přední kolečko
15. Přední vidlice
16. Brzda
17. Kolečka proti přepadnutí
18. Hnací kolo
19. Ochranné kolenní polstrování



-  Pokud některý z uvedených dílů chybí, obraťte se na svého prodejce.
-  Výbava vozíku se může v jednotlivých zemích lišit.
-  Netti 4U CED, CEDS a CED XL jsou podobné vozíky s výjimkou různých šířek sedu a kratší hloubky sedu u Netti 4U CEDS.

4. VLASTNOSTI VOZÍKU NETTI 4U CED / CEDS / CED XL

STANDARD

SEDÁK

- Polštář Netti Uno pro rozložení tlaku
- Náklon +5° až +20°
- Nastavitelná hloubka sedu 425-500 mm

KOLA

- 16 x 1 3/4" hnací kola odolná proti propíchnutí s bubnovou brzdou
- 7" přední kolečka proti propíchnutí s rychloupínací osou

Standardní hnací kola se mohou v jednotlivých zemích lišit.

MADLO PRO DOPROVOD

- Úhlově nastavitelné madlo pro doprovod

BRZDY - brzdy uživatele

KOLEČKA PROTI PŘEPADNUTÍ - výklopné nahoru

ZÁDOVÁ OPĚRKA

- Zádová opěrka Netti Uno Back s potahem 3D
- Výška: 500 mm
- Úhel: 92° až 137°

PODNOŽKY

- Úhlově nastavitelné podnožky
- Výškově a úhlově nastavitelné stupačky
- Odnímatelné

BOČNICE/PODRUČKY

- Výškově a hloubkově nastavitelné
- Otočné

OPĚRKA HLAVY

- A - Výškově, hloubkově a úhlově nastavitelná
- Odnímatelná

PŘÍSLUŠENSTVÍ

PÁSY

- Bezpečnostní pásy (kapitola 5)

SEDÁK

- Polštáře pro rozložení tlaku
- Pánevní pásy (kapitola 5)

KOLA

- Polyuretanová kola proti propíchnutí 12" x 1 3/4", 16" x 1 3/4" a 24" x 1 3/8" s bubnovou brzdou (kapitola 5)
- 24 x 1" standardní polyuretanová kola proti propíchnutí
- Obruče: hliníkové na kolech 24"
- 7" x 145 mm přední kolečka proti propíchnutí Flexel s rychloupínací osou

MADLO PRO DOPROVOD

- Výškově a úhlově nastavitelné madlo pro doprovod

BRZDY - bubnové brzdy

ZÁDOVÁ OPĚRKA

- Zvýšení zádové opěrky
- Různé zádové polštáře
- Bederní podpora a klín (kapitola 5)

PODNOŽKY

- Univerzální podnožky
- Podpora pro amputáře
- Polstrování podnožek

PODRUČKY

- Polstry područky hemi (kapitola 5)

HLAVOVÁ OPĚRKA

- Různé modely hlavové opěrky (kapitola 5)

5. PŘÍSLUŠENSTVÍ



Stále aktualizovanou nabídku příslušenství a katalog náhradních dílů lze najít na webových stránkách www.My-Netti.com objednávkové formuláře, Netti 4U CED.

NETTI 4U CED RÁM

Kolečka proti přepadnutí s
nášlapným pedálem



Prodloužení brzdy
délka 310 mm



Prodloužení rámu

Zvětšuje vzdálenost mezi
hnačími koly a předními kolečky.
Snižuje nebezpečí přepadnutí.



Sada šroubů s okem

pro upevnění invalidního vozíku
v autě



ZÁDA

Polštáře zádové opěrky různé
modely
Kontaktujte svého prodejce.



Klín

Včetně boční podpory.



Bederní podpora

včetně bederního zakřivení.



Prodloužení zádové opěrky

120 mm prodloužení. Pro použití
spolu s zádovým polstrem 600
mm. Zkontrolujte, že se vozík
nestane nestabilní po-kud
nakloníte zádovou opěrku.



Boční peloty

Určeno pro korekci
nesprávné polohy trupu.



Polštářky k bočním
pelotám



Boční peloty stabilizační

Určeno pro uživatele se
sníženou stabilitou trupu.
Pro optimální funkci
použijte spolu se
stabilizačním polštářkem.



Polštářek

pro boční peloty
stabilizační



SEDÁK

Sedací polštáře

Mnoho různých variant.
Kontaktujte svého prodejce.



Pánevní stabilizátor



Abdukční klín

Klín
snižuje abdukci.

Malý: šířka 80 mm
Střední: šířka 110 mm
Velký: šířka 140 mm



PÁSY A POPRUHY

Různé typy: pánevní pás
s nebo bez polstrování a
s plastovou přezkou
nebo autopřezkou
(kapitola 5.1 pro montáž)



OPĚRKY HLAVY

Opěrka C velká
Opěrka A boční opora
Opěrka B malá
Opěrka D rozložení tlaku
Opěrka E boční opora
nastavitelná
Opěrka F s podporou tváře



Hygienický potah

Chrání hlavní část opěrky hlavy



Polštářek pod hlavu Comfort

Polštářek s výplní Kospoflex pro instalaci na zádovou opěrku.



PODRUČKA

Područka Hemi

Užitečná podpora pro hemiplegické uživatele.



PODNOŽKY

S nastavitelným úhlem



Univerzální

Nastavitelná v pevných pozicích mezi 33° a 105° pomocí nastavovacího kolečka.



Vycpávka pro stupačky



Objímky kotníků



Čalounění opory lýtky

Snižuje tlak.



Lýtková opora zavěšená

Uživatel nemusí zvednout nohu při montáži nebo demontáži opory nohy.



Stupačka se zámkem

Stupačku lze odklopit na stranu stejně jako standardní stupačku.



Box na nohy

Čalouněný. Box na nohy Grandis při použití jako sedadlo v autě.



KOLA

Hlavní hnací kola 12", 16", 22" a 24" s bubnovou brzdou



Přední kolečka

6" a 7" - 175x45 Flexel

Chrániče drátů

Pro hnací kola 20", 22" a 24". Transparentní



STOLKY ATD.

2 modely stolků:
Otočné a uzamykatelné



Polstrování stolků

Nabízí měkký podklad pro paže spočívající na stolků.



SADA NÁŘADÍ



5.1 MONTÁŽ BEZPEČNOSTNÍHO PÁSU

- Pás navlékněte otvorem v úchytu.



- Provlékněte zpět sponou pásu.



- Úchyt pásu připevněte k závěsu na zádové opěrce pomocí otvoru co nejvíce vzadu, použijte dodané šrouby a matky.



-  2 ks otevřených klíčů 13 mm

5.2 MONTÁŽ H-TYČE PRO PÁS

- Viz samostatný popis montáže MD0074 pro sady adaptérů popruhů.
- Zajistěte madla ve správné poloze a pevně je uzamkněte. Poté upevněte tyč ve správné poloze/výšce. Výška by měla být v úrovni ramen uživatele.



- Provlékněte pás rolemi a zajistěte pás protažením přes svorku pásu. Upravte na požadovanou délku pásu.



5.3 ELEKTRICKÉ KOMPONENTY

Netti III EL je invalidní vozík vybavený elektrickým ovládním náklápění, sklápění a stupaček. Vozík může být vybaven jednou nebo několika elektrickými funkcemi. Ovládají se ručním ovládním. K dispozici je samostatný uživatelský manuál pro Netti III EL.

Elektrické komponenty montuje Alu Rehab nebo certifikovaní pracovníci.

Funkce ručního ovládní:

1. Sklápění dopředu
2. Sklápění dozadu
3. Naklápění dozadu
4. Naklápění dopředu
5. Opěrka levé nohy nahoru
6. Opěrka levé nohy dolů
7. Opěrka pravé nohy nahoru
8. Opěrka pravé nohy dolů

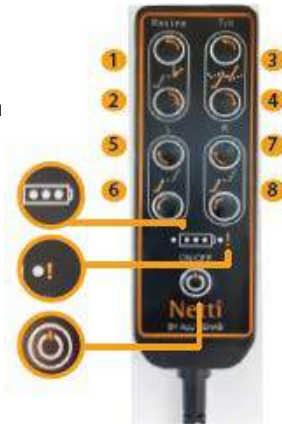

5.4 SADA DYNAMICKÉHO SYSTÉMU NETTI

ZAMÝŠLENÉ POUŽITÍ

Netti dynamický systém je pokročilá pohybová pomůcka pro uživatele postižené dystonií. Je pro uživatele s rozsáhlými pohybovými vzory, které mají za následek silné křeče a kontrakce pohybového aparátu uživatele způsobující vykloubení kloubů, mimovolní pohyby, klouzání, ztrátu funkce a také testující sílu vozíku.

Sada Netti Dynamic System je objednána a instalována společností Alu Rehab.



SADA OBSAHUJE:

- Podpěry nohou Netti Dynamic
- Deska sedadla Netti Dynamic
- Plynová pružina opěradla vozíku Netti Dynamic
- Opěrka hlavy Netti Dynamic
- Prodlužovač rámu
- Stabilizátor pánve - bederní pás
- Skořáčky bot

Patentovaný systém Netti Dynamic System se přizpůsobuje extenzním pohybům uživatele a umožňuje vozíku pracovat v synergii s pohyby uživatele. Při přizpůsobení pohybovým vzorcům mimovolních extenzí by se mohl snížit svalový tonus a frekvence mimovolních pohybů. Invalidní vozík je dynamický a bude sledovat pohyby horní i dolní části těla uživatele.

Držák pro ruční ovládní lze namontovat jako příslušenství.

Hmotnost součástí:

- Ovládací skříň: 1900 gramů
- Naklápěcí pohon: 1650 gramů
- Sklápěcí pohon: 1610 gramů
- Nožní ovladač: 984 gramů (každý)
- Ruční ovládní: 240 gramů
- Kabel k nabíječe: 20 gramů

Celková hmotnost včetně: 7388 gramů

V uživatelské příručce Netti III EL je popsána údržba, nabíjení a manipulace.



DYNAMICKÝ SYSTÉM NETTI umožňuje pohyby otevřeného kinetického řetězce (OK-C):

- Pohyby chodidel
- Pohyby nohou
- Pohyby kyčlí
- Pohyby zad
- Pohyby hlavy

DŮLEŽITÉ VÝHODY

- Vozík se přizpůsobuje pohybům uživatele.
- Uživatel bude pociťovat méně nepohodlí během křečí, protože invalidní vozík podporuje pohyb.
- Po spasmu se uživatel vrátí do původní polohy vsedě, čímž si zajistí dobrou polohu a rozložení tlaku.
- Zabraňuje neúmyslné změně polohy.
- Zabraňuje klouzání uživatele ve vozíku dopředu a tím špatnému sezení a nedostatečnému rozložení tlaku.
- Prodlužuje životnost invalidního vozíku.

KONCEPCE DYNAMICKÉHO SYSTÉMU NETTI:

Co je Netti dynamické sezení?

Netti dynamický systém je naklápěcí a sklápěcí invalidní vozík, který umožňuje řízené pohyby uživatele s otevřeným kinetickým řetězem (OK-C). Statické komfortní invalidní vozíky lze umístit tak, aby podporovaly distální segmenty uživatele. Řízený pohyb OK-C má extra dopad: Distální segmenty se mohou pohybovat s mírným odporem.

OK-C pomáhá získat kontrolu nad proximálními segmenty, zvláště když uživatel nemůže brzdít pohyby svalů kvůli svému zdravotnímu stavu.

Netti dynamický systém je modulární systém, který lze přizpůsobit a upravit podle potřeb uživatele.

Typicky lze použít dynamický systém Netti nebo jeho součásti u vozíčkářů s mimovolními pohyby.

Před použitím systému Netti Dynamic System (NDS) nebo jakékoli jeho součásti by měl vyškolený odborník provést posouzení sezení.



Terapeutická adaptace a nastavení dynamického systému nesmí být změněno nekvalifikovanými osobami.

POSOUZENÍ SÍLY PLYNOVÉ PRUŽINY DYNAMICKÉ ZÁDOVÉ OPĚRKY VYHOVUJÍCÍ SÍLE UŽIVATELE A POHYBOVÝM VZORCŮM

K nalezení správné síly plynové pružiny je zapotřebí posouzení uživatelem.

Správné řešení: Zadní plynová pružina poskytuje plnou podporu při pohybu s otevřeným kinetickým řetězcem během uživatelského pohybového vzorce extenze. Při přechodu uživatele do stavu relaxace, plynová pružina přesune zádovou opěrku do původní polohy.

Hlavní faktory, které musí vyškolený odborník zvážit:

- Hmotnost, šířka a výška uživatele
- Charakter a síla extenzí částí těla a pohybových vzorců
- Cíle a zlepšení týkající se „aktivit každodenního života“ a zdravotního stavu uživatele.

Pohybový vzorec uživatele a svalový tonus se také mohou časem měnit. Je důležité posuzovat a sledovat vhodnost vozíku a sílu plynových pružin podle vývoje pohybových vzorců uživatele a svalového tonusu v průběhu času. Pokud je plynová pružina příliš silná, uživatel nebude moci provést extenzi. Bude to „uzavřený kinetický řetězec“ nebo statická poloha pro uživatele.

VÝŠKA OPĚRADLA VOZÍKU

Opěradlo židle lze prodloužit namontováním nástavce na opěradlo.

NETTI DYNAMICKÁ HLAVOVÁ OPĚRKA

Netti dynamický systém je vybaven dynamickou opěrkou hlavy. Opěrka hlavy sleduje extenzní pohyb krku.

Hloubka opěrky hlavy by měla být nastavena tak, aby se při uvolněném sezení sotva dotýkala zadní části hlavy uživatele.

MONTÁŽ, UMÍSTĚNÍ A SEŘÍZENÍ PÁNEVNÍCH OPĚREK A PODPŮRNÝCH PÁSŮ

Dynamický systém Netti může být vybaven několika různými typy pánevních stabilizátorů a podpůrných pásů, každý typ byl vyvinut tak, aby uživateli poskytl nejlepší stabilizační podporu v závislosti na stavu uživatele:

- Stabilizátor pánve – (součástí systému Netti Dynamic System)
- Pásky pro horní část těla
- Objímky kotníků
- Skořáčky bot
- Stabilizátor pánve, namontovaný na sedací desce, pomáhá uživateli udržet pozici na sedadle i při plné spastické extenzi.



Při použití pásu pro horní část těla vždy používejte stabilizátor pánve / bederní pás.

Viz samostatný popis montáže pro pásy pro horní části těla.

Podrobné popisy naleznete v samostatných uživatelských příručkách pro

- UM0116UK Netti Dynamic System, sedák, opěrka zad a hlavy.
- UM0115UK Netti Dynamic System podnožky.

Oba jsou k dispozici na naší domovské stránce: www.My-Netti.com nebo u vašeho prodejce.

6. MONTÁŽ A SEŘÍZENÍ

i Informace o přizpůsobení invalidního vozíku uživateli viz [My-Netti.com Knowledge centre](https://www.my-netti.com).

Potřebné nářadí je popsáno v každé kapitole. Příslušenství popsáno v kapitole 5 je prezentací příslušenství a je dodáváno se samostatným montážním návodem.



6.1 Vybalení

1. Vybalte všechny součástky a zkontrolujte, že je vše v souladu s balícím listem.
2. Namontujte hlavní poháněcí kola (kapitola 6.2)
3. Namontujte přední kolečka (kapitola 6.3)
4. Zkontrolujte a seřídte hloubku sedáku (kapitola 6.7)
5. Namontujte zádovou opěrku (kapitola 6.5)
6. Nasadte polštář sedáku (kapitola 6.9)
7. Nasadte podnožky (kapitola 6.10)
8. Nasadte opěrku hlavy (kapitola 6.11)
9. Namontujte příslušenství (kapitola 5)

Hmotnost součástí (vozík o šířce 450 mm):

Hlavní hnací kola:	1,9 kg každé
Kolečka proti přepadnutí:	0,1 kg každé
Přední kolečka:	0,8 kg každé
Podnožky s nast. úhlem:	2 kg každá
Sedací polštář:	Přibl. 1 kg
Opěrka hlavy typ A:	1 kg
Opěrka hlavy typ C:	0,9 kg

6.2 HNACÍ KOLO

Pro montáž hnacího kola 24" musí být pouzdro náboje vloženo do otvoru v držáku hnacího kola.

- Sejměte rychloupínací šroub z pouzdra náboje.
- Stiskněte tlačítko rychloupínací osy a veďte jej středem hnacího kola dovnitř pouzdra náboje.
- Zasuňte rychloupínací šroub středem hnacího kola do pouzdra náboje a přitom stiskněte knoflík uprostřed.



Kola velikosti 12" & 16" s bubnovou brzdou jsou instalována vaším prodejcem.



i Chcete-li zkontrolovat, že je hnací kolo 24" správně nasazené na náboji, sundejte prst ze středového tlačítka a zatáhněte za kolo.

⚠ Pokud hnací kolo není zajištěné, vozík nepoužívejte a obraťte se na svého prodejce.

6.3 PŘEDNÍ KOLEČKA

Jsou opatřena rychloupínacími osami.

Demontáž:

- Stiskněte aretační tlačítko pod přední vidlicí.



Montáž:

- Rychloupínací osu prostrčte domečkem ložiska. Mírným tahem za vidlici se přesvědčte, že je dobře zajištěná.



- 
Písek a slaná voda (sůl používaná v zimě na úpravu komunikací) může poškodit ložiska hlavních hnacích kol i předních koleček. Po vystavení takovému prostředí vozík umyjte.

6.4. SEŘÍZENÍ VÝŠKY SEDU

Výška sedu v zadní části vozíku závisí na:

- Velikosti hlavních hnacích kol
- Montážní pozici hlavních hnacích kol
- Při nasazení hnacího kola 24" do horního otvoru bude výška sedu 465 mm od podlahy k desce sedáku. Při nasazení hnacího kola 24" do dalšího nižšího otvoru bude výška sedu 500 mm od podlahy k desce sedáku.

Hlavní hnací kola a přední kolečka by měly být montovány dle uvedených pozic na obrázku níže.

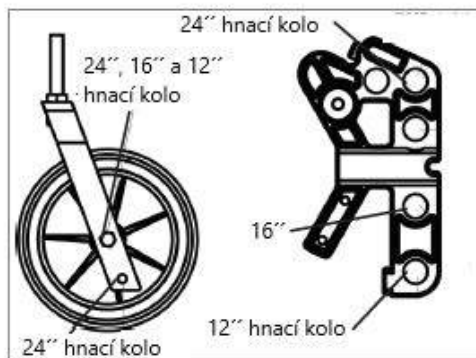

Jestliže potřebujete změnit polohu hnacího kola nebo použít kolo jiného průměru, odmontujte pouzdro náboje včetně podložky a matky.

Vyndejte pouzdro náboje a namontujte je do požadované polohy.



2 ks otevřeného klíče 24 mm



Ujistěte se, že matice na vnitřní straně rámu zcela objímá pouzdro kola.



Po změně výšky sedu zkontrolujte, aby přední kolečka byla postavená tak, aby jejich ložiskové domečky stály kolmo k zemi.



Po montáži nebo změně polohy hlavních hnacích kol zkontrolujte postavení koleček proti přepadnutí a seřízení brzd.

6.5 ZÁDOVÁ OPĚRKA

Pro montáž plynové vzpěry zvedněte jednou rukou madlo a druhou rukou veděte zajišťovací hlavu plynové vzpěry do plastového držáku.

- Pokud se zdá být plynová pružina příliš dlouhá, je třeba ji stlačit. Stiskněte vodorovnou dolní zadní trubku směrem ke konci plynové pružiny, zatímco táhnete rukojeť pro sklopení zad. Plynová pružina se tím stlačí a zapadne do plastového držáku.
- Ověřte si, že je otvor v upevňovací hlavě rovnoběžný s odkrytým otvorem plastového držáku.



- Zajistěte zádovou opěrku zatlačením zajišťovacího čepu do otvoru držáku a upevňovací hlavy plynové vzpěry.



Při kontrole, jestli je zádová opěrka zajištěná, uchopte madlo a zatlačte na zádovou opěrku směrem dopředu. Pokud se přitom zádová opěrka sklopí dopředu, opakujte postup zajištění nebo požádejte o pomoc svého prodejce.

HLOUBKA SEDU

- Invalidní vozík má nastavenou standardní hloubku sedu. Plastový držák má 4 otvory, z nichž tři jsou uzavřené plastovými zásepky.



- Závěs zádové opěrky má 4 otvory. Polohy otvorů odpovídají polohám otvorů plastového držáku. Jestliže je upevňovací hlava plynové vzpěry montovaná do vnitřního otvoru plastového držáku, závěs zádové opěrky by měl být rovněž montován do vnitřního otvoru atd.



6.6 SEŘÍZENÍ HLOUBKY SEDU VZADU

- Pokud lze hloubku sedu nastavit vzadu, povolte zajišťovací čep v plastovém držáku.
- Vyberte potřebnou polohu pro upevňovací hlavu v plastovém držáku a z příslušného otvoru odstraňte zásepku.
- Zajistěte zádovou opěrku zatlačením zajišťovacího čepu do plastového otvoru držáku a upevňovací hlavy plynové vzpěry.
- Po změně polohy v plastovém držáku je nutné také změnit upevnění závěsu zádové opěrky do stejné/odpovídající polohy.



i Zkontrolujte, aby při montáži byla použita stejná poloha jak závěsu zádové opěrky, tak plastového držáku.

x Šestihran (inbus) 6 mm

6.7 SEŘÍZENÍ HLOUBKY SEDU VPŘEDU

Hloubku sedu lze vpředu nastavit o 100 mm, aby se vyrovnal otočný bod kolene s otočným bodem podnožky. Udělejte následující.

- Uvolněte šrouby v nastavovacím díle.
- Umístěte nastavovací díl do požadované polohy
- Zašroubujte a utáhněte šrouby.



x Šestihran (inbus) 6 mm

i Pokud má uživatel spastické sklony, nastavovací kus by neměl být tažen více než 50 mm.

6.8 KOLEČKA PROTI PŘEPADNUTÍ

Kolečka proti přepadnutí se montují podle pokynů, které jsou při dodávce přiloženy vozíku.

- Použití koleček proti přepadnutí
- Kolečka proti přepadnutí vytáhněte ven
- Otočte je nahoru nebo dolů o 180°
- V této poloze je zajistěte



Seřízení výšky koleček proti přepadnutí

Kolečka proti přepadnutí lze nastavit do dvou pevných poloh. Tzv. krátká poloha je pro hlavní hnací kola 12", 16" a 24" v horní poloze. Tzv. dlouhá poloha je pro hlavní poháněcí kola 24" v dolní poloze.

- Povolte šroub v prodlužovacím dílu podle obrázku níže.
- Prodlužovací díl má dva otvory. Nastavte ho do požadované polohy a šroub utáhněte.



 Šestihran (inbus) 5 mm

 **Kolečka proti přepadnutí je třeba používat vždy kvůli bezpečnosti uživatele.**

6.9 POLŠTÁŘ SEDÁKU

Polštář sedáku se připevňuje pomocí suchého zipu.



 **Před použitím invalidního vozíku je velmi důležité nasadit polštář.**

 **Potah polštáře lze prát a použít znovu.**

6.10 POLŠTÁŘ ZÁDOVÉ OPĚRKY

Polštář zádové opěrky je připevněn a nastavitelný řemínky na suchý zip přímo na vozíku. Polštáře zádové opěrky jsou vybaveny řemínkovým systémem na suché zipy.



 Je nutné správně nastavit polštář, aby byl zajištěn dobrý komfort sezení.

 Potah sedáku a opěrky zad je možné vyprat a znovu použít. Na zadní straně polštáře najdete pokyny.

Nastavení řemínkové opěrky zad

- Povolte řemínky a umístěte polštář opěrky zad tak, aby měl uživatel prostor a aby integrovaná bederní opora byla ve správné pozici.
- Utáhněte řemínky tak, aby přiléhaly k zakřivení páteře a podpořily horní část křížové kosti.

6.11 PODNOŽKY

Invalidiň vozík Netti 4U CED je dodáván s podnožkami s manuálně nastavitelným úhlem. Místo nich lze objednat univerzální podnožky, viz obr. vpravo.



Montáž podnožek

- Podnožku držte za tyč ohnutou dolů ke stupačkám.
- Držte ji v úhlu asi 20° k postrannímu rámu. Zasuňte ji do černého plastového zámku. Sklopte a zatlačte dolů.

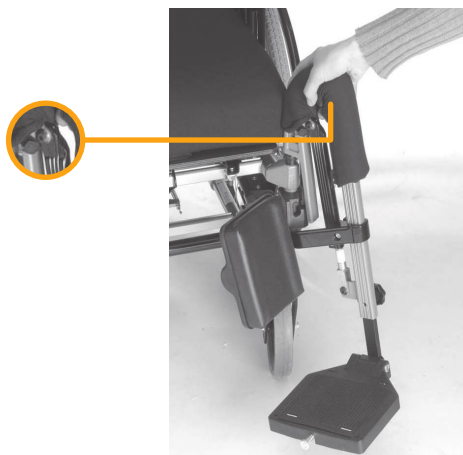

UNIVERZÁLNÍ PODNOŽKY - nastavení úhlu

Univerzální podnožky jsou připevněny s možností nastavení úhlu. Jsou odklopné a odnímatelné. Stupačky jsou odklopné a mohou být zafixovány v pevné pozici. Podnožky jsou dodávány s výškově a hloubkově nastavitelnou oporou lýtka.

Nastavení úhlu - univerzální podnožky

- Úhel podnožky lze nastavit pomocí otočné rúžice ve středu kloubového bodu.
- Uvolnění otočné rúžice vám umožní nastavení podnožky do požadovaného úhlu.
- Zafixujete úhel utažením otočné rúžice.

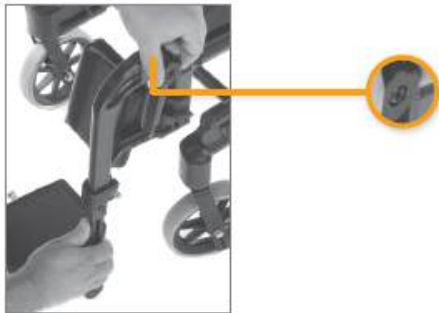

Nastavení úhlu - Úhlově nastavitelné podnožky

- Úhel podnožky lze nastavit otočnou rúžicí.
- Po povolení rúžice můžete podnožku natakavit do potřebného úhlu.
- Zajistíte úhel utažením otočné rúžice.

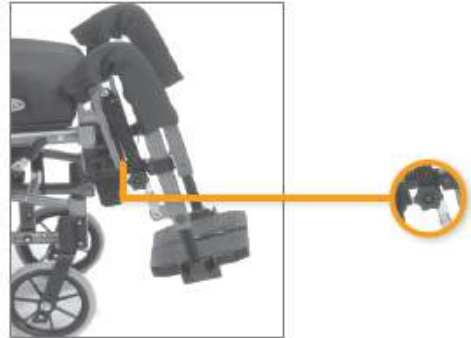

i **Nebezpečí skřípnutí. Při nastavování úhlu podnožky nenechávejte prsty mezi pohyblivými součástkami mechanismu.**

ÚHLOVĚ NASTAVITELNÉ PODNOŽKY

Úhlově nastavitelné podnožky nabízí souvislé nastavení úhlu. Jsou odklopné a odnímatelné. Stupačky jsou odklopné a mohou být zafixovány v pevné pozici. Podnožky jsou dodávány s výškově a hloubkově nastavitelnou oporou lýtka.



Nastavení délky podnožek

- Povolte šroub (A) (obrázek na další straně) tak, aby bylo možné pohybovat trubkou.
- Délku podnožky upravte na potřebnou velikost a šroub spolehlivě utáhněte.

Na některých trzích je otočná růžice používána namísto seřizovacích šroubů.

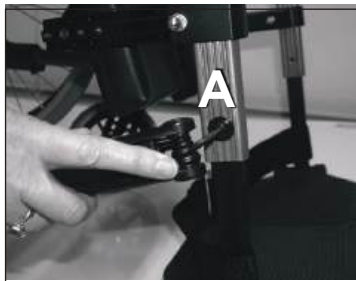

Nastavení úhlu stupačky

- Úhel stupaček je možné upravit.
- Povolte šroub (B) a nastavte stupačku do požadované polohy. Šroub spolehlivě utáhněte.

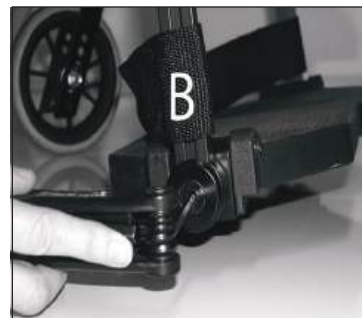

Šestihran (inbus) 5 mm

Zajištění a povolení stupaček

- Stupačky se dodávají se zajišťovacím mechanismem, který je zpevňuje.
- Pro zajištění stupaček vytáhněte plastový zámek na pravé stupačce a nasadte ho na čep levé stupačky.
- Pro uvolnění zatáhněte za plastový zámek a zvedněte pravou stupačku.



Při používání vozíku venku by měla být mezi stupačkami a zemí mezera 40-50 mm.



Při seřizování nesmějí být stupačky zatíženy.

Demontáž podnožek:

- Zatáhněte plastový zámek na stupačce dozadu tak, aby se uvolnil čep a stupačku vyklopte směrem nahoru.
- Uvolněte podnožku lehkým tlakem nahoru.
- Vyklopte podnožku směrem ven.
- Podnožku zvedněte a vysuňte.



6.12 OPĚRKA HLAVY

N5 GH5 J9 BâCDCFM@ H?5

U] [i aš d aš Ačl ~ à [ç A aš z [ç Á
 } aš aš aš } | E U: Á aš aš ^) š z ~ Á ç [] | a Á
 { aš aš aš | 0 i \ Á aš } l z aš aš Á d aš aš aš aš [Á
] [0 aš [aš] . Á yšky a zafixujte matici (v obr. A)



- A - páčka pro nastavení hloubky
- B - kolečko pro nastavení úhlu
- C - páčka pro nastavení výšky
- D - Objímka opěrky hlavy

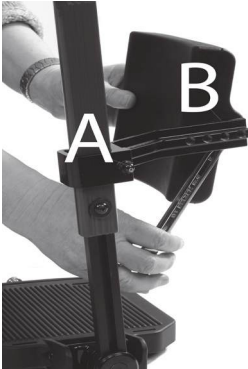

Otevřený klíč 10 mm

Pro nastavení hloubky odmontujte oporu lýtky od držáku použitím otevřeného klíče. Dejte do požadované polohy a znovu zafixujte (v obr. B)

Otevřený klíč 13 mm



Nikdy nestůjte na stupáčkách!

Nikdy nezvedejte invalidní vozík za podnožky.



- Čtyřhrannou matici vložte do štěrbin v držáku opěrky hlavy, viz obrázek výše.
- Umístěte opěrku hlavy do objímky opěrky hlavy.
- Nastavte potřebnou výšku a hloubku hlavové opěrky a utáhněte.
- Držák hlavové opěrky je připevněn utažením čtyř šroubů, dva a dva úhlopříčně tak, aby byl držák upevněn stejnou pevností rozdělenou na všechny čtyři šrouby.



-  Jestliže tyč opěrky přesně nezapadá do objímky, bude zřejmě příliš nebo nerovnoměrně dotažená.
-  Po nasazení opěrky hlavy spolehlivě zafixujte utažením nastavovacího šroubu uprostřed vrcholu držáku opěrky šestihranným klíčem.
-  Pokud se opěrka hlavy zdá příliš nízká, můžete ji otočit o 180° povolením seřizovacího kolečka vzadu na horizontální tyči (B).

Nastavení hloubky opěrky hlavy:

- Povolte aretační páčku na konci vertikální tyče (A).
- Upravte polohu opěrky hlavy a páčku utáhněte.

Nastavení výšky opěrky hlavy:

- Povolte aretační páčku na adaptéru opěrky hlavy (C)
- Upravte polohu opěrky hlavy a páčku utáhněte.

Nastavení úhlu opěrky hlavy:

- Povolte aretační kolečko vzadu na horizontální tyči (B).
- Upravte polohu opěrky hlavy do požadované pozice a kolečko utáhněte.

Stranové nastavení opěrky hlavy:

- Adaptér opěrky hlavy lze posunout na obě strany, doleva i doprava, což dává možnost vyhovět zvláštním potřebám pro podporu hlavy.
- Povolte čtyři šrouby, které drží adaptér pohromadě.
- Dejte adaptér do požadované polohy a zafixujte adaptér utažením šroubů úhlopříčně.

-  **Nezapomeňte povolit páčky, když upravujete polohu hlavové opěrky.**

6.13 BOČNICE



- Bočnice lze odklopit dozadu



- Pro odklopení bočnice dozadu zmáčkněte červenou páčku na bočnici a odklopte.



Nastavení hloubky područky



- Pro nastavení hloubky područky zmáčkněte červený knoflík.



Nastavení výšky područky

- Uvolněte šrouby na područce použitím šestihranu (inbusu) 4 mm.
- Zvedněte nebo snižte výšku područky
- Utáhněte šrouby



- 
Při zamykání bočnice dejte pozor na zámek bočnice (A).
- 
Pokud je bočnice namontována na invalidní vozík, nebude možné ji otáčet.
- 
Při zajišťování bočnice si uvědomte potenciální nebezpečí skřípnutí mezi bočnicí a trubkou horního rámu vozíku.

6.14 SEŘÍZENÍ PARKOVACÍ BRZDY

- Brzdy jsou nastavitelné podél trubky rámu.
- Pro aktivaci brzdy zatlačte na páčku směrem dopředu.



- Pro odbrzdění zatlačte páčku opačným směrem.

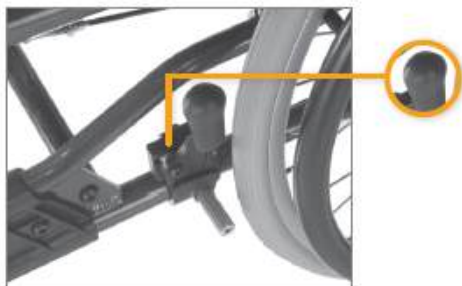

- Pro změnu polohy brzdy povolte dva šrouby na vnitřní straně objímky brzdy.



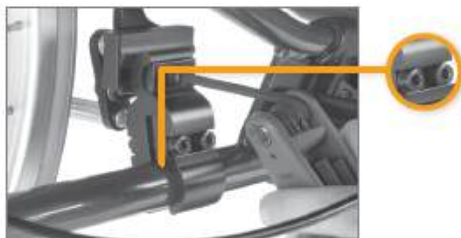

Nastavte pozici brzdy a utáhněte šrouby

- Pro jemné seřízení povolte horní šroubek na vnitřní straně brzdy.
- Nastavte brzdu do požadované polohy a šroubky utáhněte.



 Šestihran (inbus) 5 mm

-  Zkontrolujte správné seřízení brzd zabrzděním a ověřením, že se invalidní vozík nemůže pohybovat.
-  Brzdy jsou konstruované jako parkovací brzdy a neměly by se používat jako brzdy provozní.
-  Mějte na paměti nebezpečí skřípnutí mezi brzdou a pneumatikou.

BUBNOVÉ BRZDY

Pokud je invalidní vozík vybaven hlavními hnacími koly 12" nebo 16", bude automaticky vybaven i bubnovými brzdami.

Hlavní hnací kola 22" a 24" mohou být rovněž vybavena bubnovými brzdami.

Pokud brzdy správně nefungují:

Chcete-li upravit lanko brzdy na jedné nebo obou stranách, seřídte šroub o 2-4 otáčky seřizovacího šroubu bowdenu. Poté zkontrolujte funkci brzd.



Je-li lanko příliš volné:

- Seřizovací šroub bowdenu zcela zašroubujte.
- Po povolení svorky lanko napněte.
- Svorku utáhněte a seřizovacím šroubem upravte funkci brzd.



Otevřený klíč 10 mm, 1 ks



Aby brzdy fungovaly správně, lanko nesmí být příliš napnuté.



Nikdy nenechávejte uživatele samotného v invalidním vozíku bez aktivace parkovací brzdy.

OVLÁDÁNÍ A AKTIVACE BRZDY

Střed kola s bubnovou brzdou ovládanou páčkou umožňuje regulovat rychlost jízdy ze svahu. Páčky jsou připevněné na madlu pro doprovod.

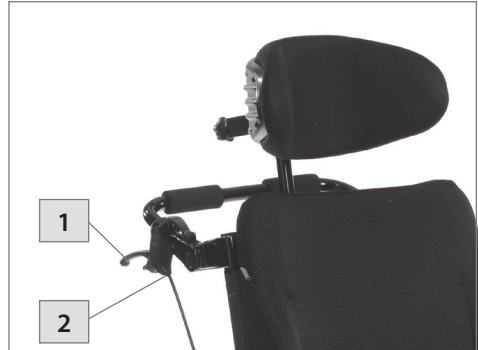

- Při brzdění přitáhněte rovnoměrně a plynule páčky (1) k madlu, až se kola zastaví.
- Chcete-li brzdy zajistit v parkovací poloze, stiskněte páčku (1) k madlu a páčku (2) od sebe, tím se aktivovaná brzda zajistí.
- Ověřte si, že jsou zajištěné obě parkovací brzdy.
- Parkovací brzdy se povolí opětovným stisknutím páček (1) směrem k madlu. Je zajištěná pružinou a tímto způsobem se uvolní.

6.15 MADLO PRO DOPROVOD

Madlo pro doprovod je úhlově nastavitelné.

- Pro nastavení úhlu madla pro doprovod povolte páčku.
- Po umístění madla do požadované polohy utáhněte



Nikdy vozík nezvedejte za madlo pro doprovod!

- Při zvedání vozíku držte vozík vždy za vzpěru.

7. ÚHEL SEDÁKU / NÁKLON SEZENÍ/ NÁKLON ZÁDOVÉ OPĚRKY

7.1. ÚHEL SEDÁKU

Úhel sedáku se reguluje aretační páčkou na madlu pro doprovod.

Sedák je možné naklánět v úhlu od -5° do $+20^\circ$.

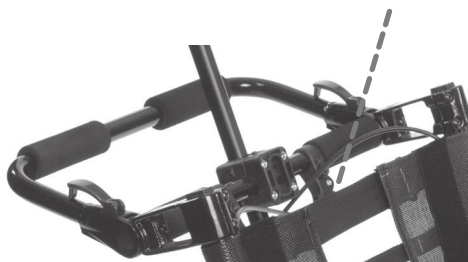

Jestliže bude úhel nastaven na hodnotu menší než 0° , zvýší se riziko sklouznutí z vozíku.

Firma Alu Rehab doporučuje používat bezpečnostní pás, který sklouznutí zabrání.

7.2 ÚHEL ZÁDOVÉ OPĚRKY

Úhel zádové opěrky se reguluje aretační páčkou umístěnou na madlu pro doprovod. Zádovou opěrku je možné naklonit od 92° dopředu do 137° dozadu.



Aby ovládání fungovalo správně, nesmí být lanka příliš napnutá.



Úhel sedáku a zádové opěrky se nesmí upravovat nejsou-li použita kolečka proti přepadnutí.

Aretační páčky mají následující označení:



Náklon sezení



Náklon zádové opěrky



Nebezpečí překlpení. Zkontrolujte pozici koleček proti přepadnutí.



Jestliže je na vozíku použito prodloužení zádové opěrky, riziko překlpení se zvýší. V případě potřeby lze toto riziko snížit posunutím hnačích kol dál dozadu. Při používání změny sklonu zádové opěrky a náklonu sezení vždy používejte kolečka proti přepadnutí.

7.3 ZÁSADY TÝKAJÍCÍ SE NÁKLONU SEZENÍ A NÁKLONU ZÁDOVÉ OPĚRKY

STATICKÝCH KOMFORTNÍCH INVALIDNÍCH VOZÍKŮ A SPOLEČNÉ VLASTNOSTI DYNAMICKÝCH INVALIDNÍCH VOZÍKŮ

Náklon sezení a náklon zádové opěrky jsou základními vlastnostmi komfortních invalidních vozíků. Tyto funkce umožňují změnu polohy sezení během doby strávené uživatelem v invalidním vozíku.

Prověřili jsme klinická fakta týkající se náklonu sezení a náklonu zádové opěrky a zjistili, že existuje několik studií a návodů na správné zacházení, které naznačují, že je důležité, v jakém pořadí se má měnit náklon sezení a náklon zádové opěrky, aby nedocházelo ke smekání a klouzání:

NEJDŘÍVE NÁKLON SEZENÍ A AŽ POTÉ NÁKLON ZÁDOVÉ OPĚRKY.

Při změně do vzpřímené polohy je to opačně, nejprve upravte polohu zádové opěrky a až poté náklon sezení. Ke sklouznutí dochází nejčastěji při napřímování zádové opěrky a zmenšování náklonu sezení.

7.4 SNÍŽENÍ RIZIKA SKLOUZNUTÍ, SESMEKNUTÍ A OTLAKŮ:

Ke změně polohy uživatele používejte pouze změny náklonu sezení. Je všeobecně známo, že by se náklon neměl měnit po úpravě sklonu zádové opěrky v poloze pohodlné pro uživatele.

Pro prevenci sklouznutí by mělo být svalové napětí krku a zad uživatele co nejmenší a změna úhlu naklonění z původní polohy poruší správné držení těla a vyvolá zvýšení napětí krčních svalů.

Pokud se funkce sklápění zádové opěrky použije během přesunu a v podobných situacích, je velmi důležité, aby se úhel natanil zpět do správné původní polohy, jakmile přechodná situace pomine. Nesprávné použití sklápění zvyšuje možnost sklouznutí, to znamená nesprávné rozložení vislé a vodorovné síly a riziko vzniku otlaků.

NEŽ ZAČNETE UPRAVOVAT NÁKLON SEZENÍ NEBO SKLON ZÁDOVÉ OPĚRKY, UJISTĚTE SE, ŽE JE UŽIVATEL V BEZPEČÍ:

Funkce náklonu sezení a sklonu zádové opěrky se u všech modelů invalidních vozíků Netti comfort ovládá jednou rukou a to se týká i modelů dynamických invalidních vozíků. To je pro uživatele velká výhoda. Doprovod může s uživatelem navázat oční kontakt, když se chystá provést úpravu náklonu sezení či úhlu zádové opěrky. Doprovod také může na připravovanou změnu uživatele upozornit, když se chystá provést úpravu náklonu sezení či úhlu zádové opěrky. Uživatel se bude cítit mnohem bezpečněji, bude-li o změně polohy vědět předem.

7.5 OVLÁDÁNÍ PÁČKY NÁKLONU: NÁKLON SEZENÍ

Stiskněte levou aretační páčku na madlu a jednou rukou na ně zatlačte, aby se sedačka naklonila, přitom mějte oční kontakt s uživatelem a druhou rukou se opřete o područku.

Při náklonu sezení se nemění správné vzájemné úhly částí těla.

Jakmile aretační páčku uvolníte, pozice sezení se už nebude dále měnit, zůstane v aktuální pozici. Chcete-li nastavit sedačku do vzpřímené polohy, stiskněte aretační páčku a plynová vzpěra vám se zvedáním pomůže.

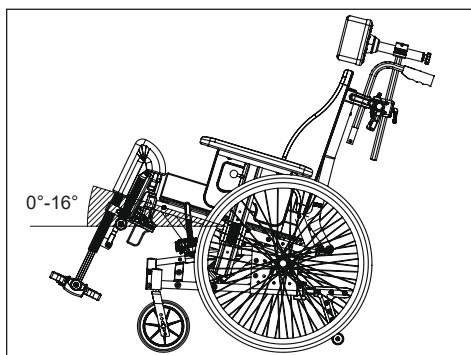

7.6 OVLÁDÁNÍ PÁČKY SKLONU ZÁDOVÉ OPĚRKY: NÁKLON ZÁDOVÉ OPĚRKY

Sedačka nakloněná dozadu poskytuje strmější úhel vzhledem k podlaze a brání sklouznutí uživatele z vozíku.

Sedačka nakloněná dopředu poskytuje uživateli příležitost k různým činnostem, např. stolu nebo jako pomoc při vstávání z vozíku.

Stiskněte pravou aretační páčku na madlu a jednou rukou na něj zatlačte, aby se zádová opěrka sklopila, přitom mějte oční kontakt s uživatelem a druhou rukou se opřete o područku nebo podnožku. Jakmile aretační páčku uvolníte, poloha zádové opěrky se zajistí.

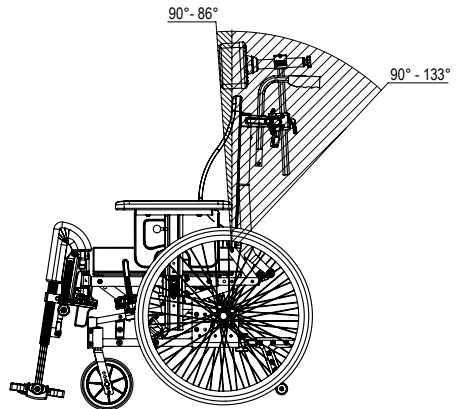
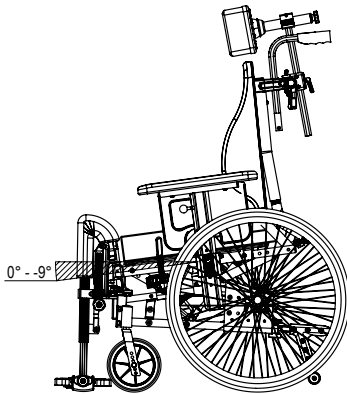

Označení aretační páčky a další značky na madlu jsou uvedené na předcházející stránce.



Nenechávejte uživatele samotného, jestliže je vozík nakloněný dopředu.

8. JÍZDA

8.1 OBECNÉ TECHNKY

Manévrování a rovnováha vozíku:

Váha vozíku a její rozložení ovlivňují manévrovací schopnosti vozíku. Hmotnost, velikost a poloha sezení uživatele patří k ovlivňujícím faktorům. Dalším činitelem ovlivňujícím manévrování je montážní poloha kol. Čím větší váhu nesou zadní poháněcí kola, tím je manévrování snazší. Budou-li hodně zatížená přední kolečka, bude manévrování s vozíkem velmi nesnadné. Viz strana 16 - prava houbky sedáku - pro vyvážení vozíku.

Přiblížení k obrubníku:

K obrubníku najíždějte pomalu, aby na něj přední kola nenarazila silou. Po nárazu by mohl uživatel z vozíku vypadnout. Přední kolečka by se také mohla poškodit.

Sjezd ze schodů nebo z obrubníku

Dávejte pozor, abyste nesjížděli ze schodů vyšších než 30 mm. Podnožky by mohly narazit na zem dříve než kola. Mohli byste ztratit kontrolu nad řízením a podnožky by se mohly poškodit.

Jízda po měkkém, hrbolatém nebo kluzkém povrchu může znesnadnit bezpečné manévrování, protože kola mohou ztráct kontakt s podkladem a potom je těžké vozík ovládat.

Parkování: Pro zvětšení rozteče os kol a stability zacouvejte vozíkem asi 100 mm, aby se přední kolečka obrátila dopředu.

Doprovod: Pokud má být uživatel ponechán na určitou dobu ve vozíku sám, nezapomeňte vozík zabrzdit a zkontrolovat, že jsou kolečka proti přepadnutí otočená dolů.

8.2 TECHNIKA JÍZDY

- Nájezd na obrubník/schod-

Doprovod, nájezd dopředu:

- Zkontrolujte, aby kolečka proti přepadnutí byla otočená nahoru.
- Nakloňte vozík dozadu.
- Vyzvedněte vozík na zadních poháněcích kolech a popojeďte s ním dopředu, aby se přední kolečka dostala na obrubník/schod.
- Vozík zvedejte za madlo a tlačte dopředu, až i zadní poháněcí kola najedou na obrubník/schod.

Kolečka proti přepadnutí otočte dolů.

Uživatel, nájezd pozadu:

Tato technika je vhodná pouze pokud je obrubník velmi nízký. Záleží také na mezeře mezi stupačkami a zemí.

- Zkontrolujte, aby kolečka proti přepadnutí byla otočená nahoru.
- Vozíkem zacouvejte k obrubníku.
- Pevně uchopte obruče kol, nakloňte se tělem dopředu a zatáhněte.

Kolečka proti přepadnutí otočte dolů.

Doprovod, nájezd pozadu:

- Zkontrolujte, aby kolečka proti přepadnutí byla otočená nahoru.
- Vozíkem zacouvejte k obrubníku.
- Nakloňte vozík dozadu, aby se přední kolečka mírně zvedla do vzduchu.
- Vozík vytáhněte na obrubník a couvejte dál, aby se přední kolečka dostala na obrubník.

Kolečka proti přepadnutí otočte dolů.

8.3 TECHNIKA JÍZDY

- Sjíždění z obrubníku/schodu-

Doprovod, sjezd dopředu:

- Zkontrolujte, aby kolečka proti přepadnutí byla otočená nahoru.
- Nakloňte vozík dozadu, aby se přední kolečka mírně zvedla do vzduchu.
- Opatrně sjeďte z obrubníku a nakloňte vozík dopředu, aby se i přední kolečka dotkla země

i Kolečka proti přepadnutí otočte dolů.

Doprovod, sjezd pozadu:

- Zkontrolujte, aby kolečka proti přepadnutí byla otočená nahoru.
- Vozíkem zacouvejte k obrubníku.
- Opatrně sjeďte z obrubníku a couvejte s vozíkem na zadních poháněcích kolech dál, aby se i přední kolečka dostala mimo obrubník.
- Postavte přední kolečka na zem.

i Kolečka proti přepadnutí otočte dolů.

8.4 TECHNIKA JÍZDY

- Svah -

Důležité pokyny pro sjíždění svahu bez nebezpečí překlopení.

i Vyhňte se otáčení vozíku uprostřed svahu.

i Vždy sjíždějte co nejpřímějším směrem.

i Je lepší požádat někoho o pomoc, než podstupovat riziko.



Jízda do kopce:

Nakloňte horní část těla dopředu, aby zůstala zachována rovnováha vozíku.

Jízda z kopce:

Posuňte horní část těla dozadu, aby zůstala zachována rovnováha vozíku. Rychlost jízdy ovládejte prokluzováním obručí rukama. Nepoužívejte brzdy.

8.5 TECHNIKA JÍZDY

- Do schodů -

 **Vždy požádejte o pomoc.**

 **Nikdy nepoužívejte eskalátory a to ani s doprovodem!**

S asistencí, pozadu.

- Zkontrolujte, aby kolečka proti přepadnutí byla otočená nahoru.
- Vytáhněte vozík pozadu na první schod.
- Nakloňte vozík dozadu na zadní poháněcí kola.
- Vozík táhněte pomalu nahoru, jeden schod za druhým, přitom udržujte rovnováhu na zadních poháněcích kolech.
- Po dosažení nejvyššího schodu zacouvejte ještě tak daleko, abyste mohli postavit na zem i přední kolečka.

 **Kolečka proti přepadnutí otočte dolů.**

 **Pokud budou k dispozici dva asistenti, jeden může pomáhat zvedat přední část rámu.**

 **Vozík nezvedejte za podnožky.**

 **Vozík nezvedejte za područky/bočnice.**

 **Doprovod by měl při nošení vozíku využít sílu ve svých nohách a vyhnout se zbytečnému namáhání zad.**

8.6 TECHNIKA JÍZDY

- Ze schodů -

 **Nikdy nepoužívejte eskalátory a to ani s doprovodem!**

S doprovodem, popředu

- Zkontrolujte, aby kolečka proti přepadnutí byla otočená nahoru.
- Najedte s vozíkem popředu k prvnímu schodu.
- Nakloňte vozík dozadu na zadní poháněcí kola.
- Pevně uchopte obruče, držte rovnováhu na zadních kolech a sjíždějte jeden schod za druhým.
- Po sjetí posledního schodu nechte dosednout na zem i přední kolečka.

 **Kolečka proti přepadnutí otočte dolů.**

 **Pokud budou k dispozici dva asistenti, jeden může pomáhat zvedat přední část rámu.**

 **Vozík nezvedejte za podnožky.**

 **Vozík nezvedejte za područky/bočnice.**

8.7 PŘESUN

Techniky přesunu z vozíku a na vozík by měly být dobře nacvičeny přímo s uživatelem. Zde uvádíme několik důležitých doporučení pro přípravu vozíku:

S asistentem nebo bez něj - boční

Před přesunem:

- Invalidní vozík musí být umístěn co nejbližší k cíli přesunu/přestupu.
- S vozíkem zacouvejte asi 50-100 mm, aby se přední kolečka otočila směrem dopředu.
- Vozík zabrzděte.
- Nakloňte vozík do horizontální polohy.
- Odejměte podnožku a bočnici na straně přesunu.

S asistentem nebo bez něj - dopředu

Před přesunem:

- Invalidní vozík musí být umístěn co nejbližší k cíli přesunu/přestupu.
- S vozíkem zacouvejte asi 50-100 mm, aby se přední kolečka otočila směrem dopředu.
- Vozík zabrzděte.
- Nakloňte vozík dopředu.

Pomocí zvedáku:

Před nasedáním do vozíku:

- Vozík nakloňte dozadu.
- Sundejte opěrku hlavy
- Sundejte podnožky
- Mírně nakloňte zádovou opěrku
- Po dokončení přesunu vraťte všechny součásti zpět na své místo.



Nikdy si nestoupejte na stupačky, aby se vozík nepřeklopil dopředu.



8.8 ZVEDÁNÍ INVALIDNÍHO VOZÍKU

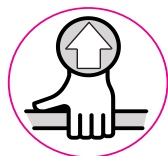

- Invalidní vozík by měl být zvedán pouze za rám a tlačné madlo/madlo pro doprovod.
- Vhodná místa pro zvedání jsou opatřena těmito štítky.



Nikdy invalidní vozík nezvedejte za podnožky nebo bočnice/područky.

Nikdy invalidní vozík nezvedejte spolu se sedícím uživatelem.

8.9 OBRUČE

Netti 4U CED, CEDS a CED XL se standardně dodávají s hliníkovými obručemi. Materiál a vzdálenost od zadních poháněcích kol ovlivňují schopnost uživatele pevně je uchopit. Informace o dostupných alternativách obručí, které budou vhodné pro váš vozík, vám podá prodejce.



Alternativní obruče mohou poskytovat lepší uchopení, ale mohou mít také větší tření.

Při brzdění vozíku rukama tak vzrůstá nebezpečí popálení rukou.

Může se též zvýšit nebezpečí skřípnutí nebo odření prstů při průjezdu úzkých míst, nebo když se prsty dostanou mezi paprsky kol. Doporučujeme použít kryty kol, které jsou dostupné jako příslušenství, aby se toto riziko snížilo.

Jestliže chcete či potřebujete vyměnit obruče, případně změnit jejich vzdálenost od zadních poháněcích kol, obraťte se na svého prodejce/servis.

9. PŘEPRAVA

PŘEPRAVA AUTEM

Kdykoli je to možné, přemístěte se na autosedačku s bezpečnostními pásy, když cestujete autem. Zajistěte invalidní vozík nebo jej uložte do nákladového prostoru vozu.



Netti 4U CED byl úspěšně testován při nárazu při jízdě po směru jízdy orientace s pánevními i ramenními pásy, podle požadavků ISO 7176-19 a je schválen pro použití jako autosedačka ve vozidle.

Netti 4U CED je testován s kombinovaným zádržným systémem pro invalidní vozíky a cestující W120/DISR od Unwin Safety Systems. Další informace: BraunAbility Europe. <https://www.braunability.eu/wtors>

Vždy používejte schválený invalidní vozík a zádržný systém (ISO 10452:2012) pro upevnění vozíku v autě. K zajištění invalidního vozíku ve vozidle použijte 4-bodové popruhy

Hodnocení pro umístění zádržných pásů ukotvených ve vozidle pro invalidní vozík je A = dobré.

ODSTRAŇTE PŘÍSLUŠENSTVÍ

Před použitím Netti 4U CED jako sedačky v autě se ujistěte, že jste odstranili a zajistili všechny pomocné díly a příslušenství (např. vaničky a abdukční klín), které by mohly v případě nehody spadnout ze židle, a bezpečně je zajistěte jinde.

Prostudujte si uživatelskou příručku UM0131 – Jak používat invalidní vozík Netti jako sedačku v autě, kde jsou k dispozici ještě další podrobnosti.

Netti 4U CED byl při nárazu testován bez jakéhokoli asistenčního elektrického zařízení atd. Pokud bude později namontována elektrická sada, schodolez atd., musíte zkontrolovat, zda je vaše asistenční elektrické zařízení testováno při nárazu a schváleno pro invalidní vozíky používané jako sedačka v autě. Pokud tomu tak není, musí být zařízení demontováno a zajištěno jinde, když je invalidní vozík používán jako sedačka v autě.

i **Netti 4U CED šířkou sedáku 350-600 mm je schválený pro hmotnost uživatele do 160 kg při použití jako sedadlo ve vozidle. (CEDS - 160 kg)**

ZABEZPEČENÍ INVALIDNÍHO VOZÍKU

Zvedněte vozík do vzpřímené polohy s maximálním náklonem sezení 10 stupňů a náklonem zádové opěry 10 stupňů. Vyklopte aretační páčku nahoru a upevněte ji za opěrku hlavy.

K upevnění invalidního vozíku ve vozidle by měly být použity pouze určené upevňovací body.

w Na vozíku jsou místa, kam se umisťují pásy, označená štítky.

Vpředu: Použijte hák nebo popruh.



Vzadu: Zavěste pás nebo háček/háček karabiny do upevňovacích smyček auta (oranžové vyobrazení) na rámu.



Úhel popruhů by se měl blížit 45°.

ZABEZPEČENÍ UŽIVATELE

w Vždy používejte 3bodové bezpečnostní pásy pro cestující ve vozidle.

w Vždy používejte jak pánevní, tak ramenní popruhy, abyste snížili možnost nárazu hlavy a hrudníku do součástí vozidla. Dejte pozor, aby pás nebyl překroucený a uvolňovací spona se v případě nárazu nedostala do kontaktu s vozíkem.

Ujistěte se, že bezpečnostní pánevní pás leží těsně napříč nebo před pávní – úhel mezi pánevním pásem a horizontálou je mezi 30 – 75 stupni, čím strmější úhel, tím lépe. Ramenní pás musí ležet blízko těla uživatele a ne přes opěrku rukou, kola atd. Viz obrázek

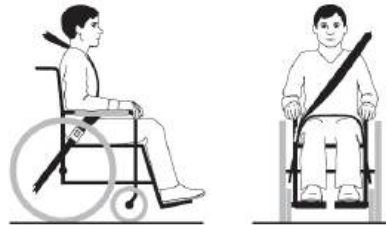

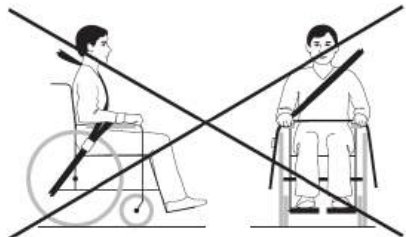

w Korekční popruhy používané ve vozíku nejsou bezpečnostní pásy.





w Ramenní pás nesmí ležet přes opěrku rukou, kola atd. Viz obrázek

9.2 SLOŽENÍ PRO PŘEPRAVU

 Pokud je uživatel 1,85 m nebo vyšší, musí být namontována sada pro prodloužení zad a 500 mm vertikální tyč pro opěrku hlavy, když se Netti 4U CED používá jako sedadlo v autě.

 Pokud je opěrka hlavy Netti namontována správně, je velmi stabilní, ale nenahrazuje potřebu externí opěrky krku namontované v autě.

 Pokud je invalidní vozík Netti 4U CED používán jako sedadlo v autě, vždy používejte polštáře Netti nebo jiné testované a schválené pěnové polštáře pro invalidní vozíky.

 Nikdy nepoužívejte invalidní vozík jako sedadlo v autě, pokud byl používán počas nehody s nárazem, než byl zkontrolován a schválen zástupcem výrobce.

 Netti 4U CED se šířkou sedadla 500 mm a více může přesáhnout maximální šířku 700 mm specifikovanou v PRM-TSI a mít vliv na možnost přepravy vlakem.

 Nikdy neprovádějte změny nebo nahrazování upevňovacích bodů invalidních vozíků nebo konstrukčních nebo rámových dílů či komponentů bez konzultace s výrobcem.

 Hmotnost invalidního vozíku bez polštářů je mezi 33 a 36 kg v závislosti na velikosti a konfiguraci invalidního vozíku.

- Neobsazený invalidní vozík složte podle následujícího popisu. Vozík uložte na zadní sedadlo nebo do zavazadlového prostoru. Pokud ho uložíte na zadní sedadlo, zajistěte rám a všechny součásti pomocí bezpečnostních pásů.

- Sundejte polštáře.

- Sundejte opěrku hlavy (kap.6.10)

- Otočte kolečka proti přepadnutí nahoru (kap.6.7)

- Odejměte bočnice (kap.6.11)

- Odejměte podnožky (kap.6.9)

- Vytáhněte zajišťovací čep zádové opěrky a sklopte ji dopředu na sedačku (kap.6.5)

- Odejměte poháněcí zadní kola (kap.6.2)

- Odejměte přední kolečka (kap.6.3)

9.3 PŘEPRAVA LETADLEM

Vozíky Netti 4U CED, CEDS a CED XL můžou být přepravovány letecky bez jakýchkoli omezení. Vozíky Netti 4U CED, CEDS a CED XL jsou vybaveny dvěma plynovými vzpěrami. Ty se však nepovažují za nebezpečné předměty. Na rozdíl od obecných pokynů UN3164 o nebezpečných látkách, asociace IATA-DGR (zvláštním předpisem A114) stanoví, že zboží, které obsahuje plyn a slouží jako tlumič nárazů (včetně zařízení absorbujících energii nebo pneumatických pružin), NENÍ předmětem přepravních pokynů, tzn. že nepodléhá následujícím požadavkům:

- a) každý předmět má objem plynu nepřesahující 1,6 l a plnicí tlak nepřesahující 250 barů, přičemž výrobek o kapacitě vyjádřené v litrech a plnicím tlaku v barech nepřesahuje 80
- b) tlak na rozložení každého výrobku musí být minimálně 4násobkem plnicího tlaku při +20° Celsia pro výrobky, jejichž plynová náplň nepřesahuje 0,5 l
- c) každý výrobek musí být vyroben z netříštivého materiálu
- d) každý výrobek byl vyroben podle normy jakosti, která je schválena odpovědným národním orgánem
- e) je ověřeno a doloženo, že výrobek odpouští tlak prostřednictvím nehořlavého těsnění nebo jiným pojistným zařízením, že se neroztrhne a nebude se chovat jako raketa.

9.4 CESTOVÁNÍ VEŘEJNOU DOPRAVOU

Invalidní vozík by měl být umístěn v prostoru vyhrazeném pro invalidní vozíky. Měl by stát proti směru jízdy. Zadní část invalidního vozíku se musí opírat o pevnou konstrukci, např. řadu sedaček nebo přepážku. Zajistěte, aby uživatel měl v dosahu nějaké zábradlí nebo držadlo. Použijte bezpečnostní pásy ve vozíku pro přidržení uživatele. Použijte bezpečnostní pásy, pokud jsou k dispozici, pro zabezpečení ve vozidle.



Vozíky Netti 4U CED, CEDS a CED XL s šířkou sedu 500 mm překročí celkovou maximální šířku 700 mm určenou pro PRM-TSI a to má vliv na možnosti přepravy ve vlaku a v jiné veřejné dopravě.



NOUZOVÉ ÚNIKOVÉ CESTY: Netti 4U CED, CEDS a CED XL se šířkou sedu 500 mm má celkovou šířku přesahující 700 mm a může mít potíže s průjezdem nouzových únikových cest.



Uvědomte si prosím, že širší invalidní vozíky mají širší poloměr otáčení a sníženou ovladatelnost. Menší invalidní vozíky obecně poskytují snadnější přístup a manévrovatelnost.

10. ÚDRŽBA

10.1 POKYNY K ÚDRŽBĚ



Vy jako uživatel invalidního vozíku (a vaši asistenti a rodina) jste zodpovědný za každodenní údržbu vozíku. Čistěte jej pravidelně. Provádějte údržbu, abyste zajistili bezpečné a dlouhodobě spolehlivé funkce včetně hygienického vzhledu vozíku.

FREKVENCE	Týdně	Měsíčně
Kontrola vad / poškození např. zlomení součástky / chybějící součástky	X	
Umytí invalidního vozíku		X
Vypraní polštářů		X
Kontrola koleček proti přepadnutí		X
Kontrola seřízení brzd		X
Kontrola opotřebení pneumatik		X
Mazání ložisek olejem určeným pro jízdní kola		X
Mazání svislých podpěrných profilů bílou vazelínou	X	

10.2 ČIŠTĚNÍ A MYTÍ

1. Před mytím inv. vozíku sundejte polštáře.
2. Rám omývejte vodou a hadříkem.
3. Doporučujeme používat jemné mýdlo.
4. Opláchněte invalidní vozík čistou vodou, aby se spláchly zbytky mýdla.
5. Zůstane-li po umytí ještě nějaká nečistota, použijte denaturovaný líh.
6. Vyčistěte polštáře a potahy podle pokynů na nich uvedených.

POSTUPY ČIŠTĚNÍ POLŠTÁŘŮ NETTI

VNITŘEK	
Praní	Prát v ruce na 40 ° C
Dezinfekce	Virkon S
	Autokláv 105 ° C
Sušení	Vymačkat
	Sušení vzduchem ze strany
VNĚJŠÍ POTAH	
Praní	Praní v pračce na 60 ° C
Sušení	V susičce max. 85 ° C

DEZINFEKCE INVALIDNÍHO VOZÍKU

Odejměte polštáře. Viz výše samostatné pokyny ke praní.

Otřete dezinfekcí: použijte měkký hadřík navlžený peroxidem vodíku nebo technickým alkoholem (isopropanolem) a otřete celý vozík.

Doporučený peroxid vodíku: NU-CIDEX "Johnsen and Johnsen".



V pravidelných intervalech kontrolujte a případně dotahujte všechny šrouby a matice.



Písek a slaná voda (sůl používaná v zimě na úpravu komunikací) může poškodit ložiska předních koleček a zadních poháněcích kol. Po použití vozík vyčistěte.

* Pravidelně používejte olej na pohyblivé části a ložiska. Firma Alu Rehab doporučuje normální olej na jízdní kola.

10.3 DLOUHODOBÉ USKLADNĚNÍ

Jestliže invalidní vozík budete odkládat na delší dobu (více než 4 měsíce), není třeba provádět žádné speciální úkony. Před uskladněním doporučujeme vozík očistit. Před dalším použitím je třeba dodržet pokyny pro údržbu.

NÁHRADNÍ DÍLY

Vozíky Netti jsou postaveny z modulů. Firma Alu Rehab udržuje skladem všechny díly a je připravena je v krátké době dodat. Nezbytné pokyny pro montáž budou následovat po částech. Díly, které může uživatel vyměnit, jsou definovány v katalozích náhradních dílů, které lze stáhnout na www.My-Netti.com. Tyto části mohou být v případě potřeby také odstraněny a na požádání zaslány výrobcí/distributorovi.



S díly souvisejícími s konstrukcí rámu invalidního vozíku musí manipulovat výrobce nebo autorizované servisní středisko.



Pokud se vyskytnou závady nebo poškození, obraťte se na svého prodejce.



Originální nátěr na opravu poškrábaných částí, lze objednat u firmy Alu Rehab.

11. ODSTRAŇOVÁNÍ PROBLÉMŮ

Projev	Důvod/činnost	Odkaz v návodu
Invalidní vozík jede šikmo	<ul style="list-style-type: none"> Mohou být nesprávně namontovány náboje kol Přední kolečka nestojí svisle nebo nejsou k povrchu ve stejné výšce Jedna brzda přibrzdjuje Uživatel sedá ve vozíku příliš šikmo Uživatel může mít jednu stranu těla těžší než druhou 	<p>6.2</p> <p>6.3</p> <p>6.14</p>
S invalidním vozíkem se obtížně manévruje	<ul style="list-style-type: none"> Mohou být nesprávně namontovány náboje kol Odstraňte nečistoty z předních koleček a jejich vidlic Přední kolečka jsou příliš zatížená 	<p>6.2</p> <p>6.3</p>
S invalidním vozíkem se obtížně zatáčí	<ul style="list-style-type: none"> Zkontrolujte, zda nejsou přední kolečka příliš pevně zafixovaná Odstraňte nečistoty z předních koleček a jejich vidlic Zkontrolujte, zda jsou přední kolečka ve správné poloze Přední kolečka jsou příliš zatížená, upravte vyvážení vozíku 	<p>6.3</p> <p>6.3</p> <p>6.3</p>
Zadní poháněcí kola se obtížně nasazují a sundávají	<ul style="list-style-type: none"> Vyčistěte a namažte rychloupínání Nastavte pouzdra nábojů dál od rámu 	<p>6.2</p> <p>6.2</p>
Brzdy nefungují správně	<ul style="list-style-type: none"> Seřídte brzdy Zkontrolujte vzdálenost brzd od kol 	6.14
Přední kolečka kmitají a vozík se citelně třese	<ul style="list-style-type: none"> Přední vidlice nejsou dobře zafixované Seřídte nastavení úhlu vidlic Příliš zatížená přední kolečka mají tendenci kmitat, upravte vyvážení vozíku Dotáhněte všechny šrouby. 	6.3

 **Požádejte svého prodejce o informaci o autorizovaném servisu, který může odstranit problémy, které nejsou vyřešeny v této tabulce.**

 **Budete-li potřebovat nějaké náhradní díly, obraťte se na svého prodejce.**

 **Před provedením úpravy, která se dotkne konstrukce rámu, se poradte se svým prodejcem nebo výrobcem, který ji schválí.**

12. ZKOUŠKY A ZÁRUKA

12.1 ZKOUŠKY

Vozíky Netti 4U CED, CEDS a CED XL jsou testovány a schváleny pro použití v interiéru i exteriéru. Vozík má označení CE.

Netti 4U CED a CED XL:
Maximální hmotnost uživatele: 160 kg

Netti 4U CEDS:
Maximální hmotnost uživatele: 160 kg

Netti 4U CED, CEDS a CED XL byly testovány německým akreditovaným zkušebním institutem podle DIN EN 12183.

Netti 4U CED je testován pro nárazy v TASS Nizozemsko a hodnocen podle ISO 7176-19 se systémem Netti Seating System. Netti 4U CED a CED XL jsou schváleny pro hmotnost uživatele 160 kg při použití jako sedadlo ve vozidle. Netti 4U CEDS je schválený pro hmotnost uživatele 160 kg při použití jako sedadlo ve vozidle. Sedací systém je testován na požární odolnost dle: EN 1021-2.

12.2 ZÁRUKA

Společnost Alu Rehab vám poskytuje záruku 5 let na všechny součástky rámu a sestavu zkřížených trubek. Na všechny ostatní komponenty s označením CE, kromě baterií, je záruka 2 roky. Na baterie poskytujeme záruku 6 měsíců.

i **Tato záruka je platná, pouze pokud uživatel používá, udržuje a manipuluje s invalidními vozíky, jak je popsáno v tomto návodu k použití**

12.3 REKLAMACE

- Pokud se u výrobku během záruční doby vyskytne chyba v důsledku vady designu nebo výroby, můžete postoupit reklamaci.
- Reklamacce musí být zaslány ihned po zjištění vady a nejpozději do 2 týdnů od jejich zjištění.
- Záruční požadavek se uplatňuje prostřednictvím zástupce prodejce invalidního vozíku. Pamatujte si, že prodejní doklad musí být vyplněný, řádně podepsaný a opatřený datem, časem a místem prodeje invalidního vozíku.
- Obchodní zástupce a firma Alu Rehab rozhodnou, zda se na vadu vztahuje záruka. Žadatel o rozhodnutí bude informován co nejdříve.
- Pokud je záruka uznána, obchodní zástupce a zástupce firmy Alu Rehab rozhodnou, zda bude vozík opraven, vyměněn, nebo zda má zákazník nárok na snížení ceny výrobku.
- Pokud je reklamacce považována za neplatnou - po pečlivé kontrole závady (závada v důsledku nesprávného použití a / nebo nedostatečné požadované údržby) se můžete rozhodnout, zda si přejete nechat výrobek opravit (pokud je to možné) nebo chcete-li koupit nový výrobek.

i **Běžné opotřebení, nesprávné používání a zacházení nejsou důvodem k reklamaci.**

i **Firma Alu Rehab neodpovídá za žádná poškození, která jsou důsledkem nesprávné nebo neprofesionální instalace či opravy, zanedbáním či opotřebením, případně úprav montážních skupin invalidního vozíku, zásahu instituce, která nevlastní oprávnění firmy Alu Rehab, nebo použití náhradních dílů vyrobených třetí stranou. V takových případech tato záruka zaniká.**

12.4 ZÁKAZNICKÉ / INDIVIDUÁLNÍ ÚPRAVY

Zákaznické a individuální úpravy jsou definované jako všechny úpravy, které nejsou popsány v tomto návodu. Individuální úpravy provedené firmou Alu Rehab jsou označené jedinečným NeC číslem kvůli identifikaci.

Invalidní vozíky se speciálními úpravami pro zákazníka nemohou mít označení CE vydávané společností Alu Rehab A.S Norsko. Pokud úpravy provede jiná firma, která k tomu nemá oprávnění firmy Alu Rehab, záruka poskytovaná firmou Alu Rehab A.S Norsko bude neplatná.

Pokud potřebujete poradit se speciální vzbavou nebo úpravou, obraťte se na společnost Alu Rehab A.S.

i Máte-li požadavky, které nabídka standardních vozíků nepokrývá, obraťte se na zákaznický servis a požádejte o speciální úpravu nebo individuální řešení.

12.5 KOMBINACE S JINÝMI VÝROBKÝ

Kombinace vozíků Netti 4U CED, CEDS a CED XL a výrobků jiných výrobců než Alu Rehab A.S; V takových případech obecně platí, že označení CE všech souvisejících výrobků ztrácí platnost. Společnost Alu Rehab A.S má s některými výrobci uzavřenou smlouvu o určitých kombinacích. U takových kombinací jsou označení CE a záruka platné.

i O další informace požádejte vašeho prodejce nebo přímo Alu Rehab A.S Norsko.

ODPOVĚDNOST ZA VÝROBEK

Netti 4U CED, CEDS a CED XL s různými konfiguracemi vzbavy Netti byl přezkoušen včetně vyhodnocení rizik společností Alu Rehab. Bez konzultace s výrobcem invalidního vozíku Alu Rehab nesmí být prováděny žádné úpravy nebo náhrady upevňovacích bodů invalidního vozíku nebo konstrukčních a rámových dílů.

Náhrady nebo změny součástí od dodavatelů třetích stran pro invalidní vozík Netti 4U CED, CEDS a CED XL vyžadují vyhodnocení rizika a přijetí odpovědnosti za výrobek a jeho bezpečnost při používání od výrobce, který výměnu nebo změnu provádí.

12.6 SERVIS A OPRAVY

i Pro informace o servisu a opravách kontaktujte svého prodejce.

i Jedinečné identifikační číslo / výrobní číslo je vyznačeno na levé spodní části rámu vozíku.

i Katalog náhradních dílů pro invalidní vozíky je možné získat u prodejců nebo stáhnout z www.My-Netti.com.

i Příručku pro generální opravy invalidních vozíků je možné získat u prodejců nebo stáhnout z www.My-Netti.com.

i Informace o bezpečnosti výrobku a případných ukončeních prodeje najdete na webu www.My-Netti.com.

i Návod na recyklaci invalidního vozíku žádejte u prodejce nebo ho najdete na www.My-Netti.com.

13. ROZMĚRY A HMOTNOST

Šířka sedáku*	Hloubka sedáku** CED	Hloubka sedáku** CEDS	Výška zádové opěrky***	Celková šířka	Přepravní šířka	Hmotnost
350 mm	425 – 500 mm	375 – 450 mm	480 (600) mm	530 mm	460 mm	28,0 kg
400 mm	425 – 500 mm	375 – 450 mm	480 (600) mm	580 mm	510 mm	28,5 kg
430 mm	425 – 500 mm	375 – 450 mm	480 (600) mm	610 mm	530 mm	29,0 kg
450 mm	425 – 500 mm	375 – 450 mm	480 (600) mm	630 mm	540 mm	29,0 kg
500 mm	425 – 500 mm	375 – 450 mm	480 (600) mm	680 mm	610 mm	29,5 kg
550 mm	425 – 500 mm		480 (600) mm	730 mm	680 mm	31,5 kg
600 mm	425 – 500 mm		480 (600) mm	780 mm	710 mm	32,0 kg







* Měřeno mezi ochrannými prvky.

** Měřeno od přední hrany desky sedáku k závěsu zádové opěrky bez polštáře.

S použitím standardního zádového polštáře Uno je třeba odečíst ca 30 mm.

Hloubka sedáku je nastavitelná o 25 mm po krocích. Standardní hloubka sedáku je 500 mm.

*** Měřeno od desky sedáku k hornímu okraji polštáře zádové opěrky Netti Seating System.

-  **Hmotnost se uvádí včetně zadních poháněcích kol, předních koleček, podnožek a bočnic. Bez polštáře.**
-  **Invalidní vozíky se šířkou sedu 550 mm a 600 mm modely Netti 4U CED XL.**
-  **Maximální hmotnost uživatele je 160 kg pro CED a CED XL. Maximální hmotnost uživatele pro CEDS je 160 kg.**
Pokud je instalováno příslušenství jako např. elektrický přídatný motor etc., je třeba hmotnost příslušenství odečíst od maximální hmotnosti uživatele.
-  **Maximální hmotnost uživatele je 160 kg, když jsou Netti 4U CED a CED XL používány jako sedadlo ve vozidle.**
Maximální hmotnost uživatele je 160 kg, když je Netti 4U CEDS používán jako sedadlo ve vozidle.
-  **Doporučený tlak při použití nafukovacích pneumatik je: 40-45 PSI.**
-  **Zavazadla naložená na vozíku nesmí přesáhnout 10 kg. Zavazadla nesmí být umístěna způsobem, který snižuje stabilitu vozíku.**



Výrobce Netti:

 Alu Rehab AS
Bedriftsvegen 23
N-4353 Klepp Stasjon
Norway

 post@My-Netti.com
T: +47 51 78 62 20
my-netti.com

EU Distributor

Alu Rehab ApS
Kløftehøj 8
DK-8680 Ry
Denmark

info@my-netti.com
T: +45 87 88 73 00
F: +45 87 88 73 19
my-netti.dk
