

CS

Elektrický vozík

Model 1.610 iCHAIR MC1 LIGHT

Návod k obsluze



CE

 **MEYRA®**

Obsah

Význam použitých symbolů	6
Úvod	6
Výčet modelů	6
Indikace / kontraindikace	7
Převzetí	7
Určený účel	7
Použití	8
Úprava vozíku	8
Kombinace s výrobky jiného výrobce	9
Recirkulace	9
Životnost	9
Základní poloha	9
Přehled	10
Model 1.610	10
Manipulace s elektrickým vozíkem	11
Zajištění elektrického vozíku	11
Zkouška funkce	11
Jízdní vlastnosti	11
Brzdy	11
Provozní brzda	11
Zabrzdnění elektrického vozíku	11
Aretační brzda	11
Zajištění brzd	12
Uvolnění brzd	12
Elektrický/mechanický provoz	13
Nastavení mechanického provozu	13
Nastavení elektrického provozu	13
Uvedení do jízdní pohotovosti	14
Kontrola před jízdou	15
Nabíjení baterií	16

Umístění ovládacího modulu	17
Popis funkce	17
Nastavení vzdálenosti od područky	17
Sejmutí ovládacího modulu	17
Nasazení ovládacího modulu	17
Odklopení ovládacího modulu	18
Nastavení výšky ovládacího modulu	18
Podnožky	19
Lýtkový kurt	19
Sejmutí lýtkového kurtu	19
Přípevnění lýtkového kurtu	19
Nastavení délky lýtkového kurtu	19
Spodní díl podnožky	20
Stupačky	20
Horní díl podnožky	21
Vytočení podnožek	21
Vrácení podnožek do původní polohy	22
Sejmutí podnožek	23
Zavěšení podnožek	23
Opěrky rukou	24
Sejmutí opěrky ruky	24
Nasazení opěrky ruky	24
Zádová opěra	25
Sklopení zádové opěry	25
Narovnání zádové opěry	25
Nastavení sklonu zádové opěry	25
Bezpečné polohy zádové opěry	26
Řemínková záda	27
Sejmutí zádového polstru	27
Přípevnění zádového polstru	27
Elektricky polohovací zádová opěra	28
Sklopení elektricky polohovací zádové opěry	28
Narovnání zádové opěry	28
Bezpečné polohy zádové opěry	29

Sedačka	30
Sedací polštář	30
Sklon sedačky	30
Manuální nastavení sklonu sedačky	31
Elektrické nastavení sklonu sedačky	31
Opěrka hlavy	32
Fixační pás	33
Osvětlení	34
Zpětné zrcátko	34
Sejmutí zpětného zrcátka	34
Nasazení zpětného zrcátka	34
Nastavení zrcátka	34
Nakládání a přeprava	35
Nakládání	35
Rampy a zdvihací plošiny	35
Přeprava osob v motorovém vozidle	36
Zajištění při přepravě	36
Pneumatiky	37
Údržba	37
Údržba	37
Plán údržby	38
Pojistky	40
Výměna pojistek	40
Osvětlení	41
Světlomet	41
Odstranění poruch	42
Základní bezpečnostní pokyny	43
Doprovod	43
Nasedání a vysedání z elektrického vozíku	43
Sahání pro předměty	44
Klesání, stoupání nebo jízdní dráha s příčným sklonem	44
Překonávání překážek	44
Elektroinstalace	45
Přeprava v prostředcích hromadné dopravy	45
Jízdy ve veřejném silničním provozu	46

Čištění	46
Povrchová úprava	47
Dezinfekce	47
Opravy	47
Opravy	47
Servis	47
Náhradní díly	47
Upozornění pro případ delších přestávek v používání	48
Likvidace	48
Technické údaje	49
Tlak ve vzduchem plněných pneumatikách	49
Dojezd	49
Stoupavost	50
Aplikované normy	50
Údaje podle ISO 7176-15 pro model 1.610	51
Další technické údaje pro model 1.610	52
Význam štítků na elektrickém vozíku	54
Význam symbolů na návodech k praní	55
Význam symbolů na typovém štítku	56
Potvrzení o prohlídce	57
Ručení / Záruka	58
Záruční kupón	59
Potvrzení o prohlídce při předání chodítka	59

VÝZNAM POUŽITÝCH SYMBOLŮ

Barevně zvýrazněné bezpečnostní pokyny je bezpodmínečně nutné respektovat!

-  Tento symbol označuje upozornění a doporučení.
- [] Odkaz na číslo obrázku.
- () Odkaz na funkční prvek uvnitř obrázku.



ÚVOD

Před prvním uvedením do provozu si tento dokument přečtete a řiďte se jím.

Elektrický vozík provozujte jenom tehdy, když jste porozuměli průvodní dokumentaci.

Děti a mladiství by si tento dokument měli před první jízdou přečíst, případně spolu s rodiči, dohlížející nebo doprovázející osobou.

Tento návod k obsluze představuje vodítko, které vám pomůže osvojit si způsob zacházení s elektrickým vozíkem, a přispívá tak k prevenci úrazů.

-  Řiďte se zároveň těmito dokumenty:
 - návod k obsluze < Ovládací modul >,
 - bezpečnostní a všeobecné pokyny k manipulaci pro < elektrické vozíky >. – Tento dokument je k dispozici ke stažení v sekci < Infocentrum > na naší webové stránce.
-  Zobrazené varianty výbavy se od vašeho modelu mohou lišit.

Jsou tu proto uvedené i kapitoly s volitelnou výbavou, které se pro váš individuální elektrický vozík možná nehodí. Seznam dodávané volitelné výbavy a příslušenství najdete v objednacím formuláři vašeho vozíku.

Uživatelé se zrakovým postižením naleznou soubory ve formátu PDF spolu s další-

mi informacemi o našich výrobcích na naší webové stránce na adrese:

< www.meyra.com >.

-  V případě potřeby se obraťte na svého prodejce.

Alternativně si uživatelé se zrakovým postižením mohou nechat dokumentaci přečíst další osobou.

Informujte se pravidelně o bezpečnosti výrobku a o možném stahování našich výrobků z oběhu v odkazu < Infocentrum > na naší webové stránce:

< www.meyra.com >.

Vyvinuli jsme elektrický vozík, který splňuje technické a zákonné požadavky na zdravotnické prostředky. Pokud chcete sdělit informaci o závažném případě, který nelze vyloučit, použijte prosím naši mailovou adresu < info@meyra.de > a informujte příslušný úřad vaší země.

VÝČET MODELŮ

Tento návod k obsluze platí pro níže uvedené modely:

Model 1.610, iCHAIR MC1 LIGHT

INDIKACE / KONTRAINDIKACE

V případě alergických reakcí, zarudnutí kůže a/nebo vzniku otlaků při používání vozíku urychleně vyhledejte lékaře.

Abyste předešli kontaktní alergii, doporučujeme používat vozík pouze v oděvu.

Množství funkcí vašeho elektrického vozíku umožňuje jeho používání při výrazném až úplném omezení mobility/chůze při strukturálním a/nebo struktury či funkce dolních končetin (m.j. amputace, následky úrazu, muskuloskeletálně/neuromuskuloskeletálně podmíněné poruchy pohybu) v důsledku např.:

- ochrnutí
- ztráty končetiny (amputace nohy)
- defektů/deformací končetin
- kontraktur/poškození kloubů
- ostatních onemocnění.

Při individuálním předepisování se kromě toho musí přihlídnout k fyzickému a psychickému stavu, věku handicapované osoby a také k bytovým poměrům a privátnímu prostředí.

Každý vozík by v konkrétním případě měla zkontrolovat a vyzkoušet odborně vzdělaná osoba (poradce v oblasti zdravotnických prostředků nebo rehabilitace aj.) a nastavit ho podle individuální poruchy funkce vyplývající z definovaného klinického obrazu. I proto osoby, které vykazují problémy jmenované mezi kontraindikacemi, mohou v jednotlivém případě prokázat kognitivní, charakterovou a tělesnou způsobilost k obsluze některého z modelů uvedených ve výčtu.

Elektrický vozík se nesmí používat:

- při kognitivních omezeních a mentální retardaci, které vylučují samostatné používání elektrického vozíku,
- při omezeném vidění, které se nedá kompenzovat optickými nebo jinými pomůckami a vede k omezením v běžném životě,
- pod vlivem omezujících léků (konzultace s lékařem nebo lékárníkem),
- za okolností, které vylučují samostatné řízení,
- při silných poruchách rovnováhy a/ nebo vnímání,
- při neschopnosti sedět.
 - ☞ S dotazy k těmto a k dalším možným rizikům spojeným s vozíkem se obraťte na svého lékaře, terapeuta nebo odborného prodejce.

PŘEVZETÍ

Všechny produkty se v našem závodě kontrolují a balí do speciálních kartonů.

- ☞ Přesto prosím elektrický vozík okamžitě po obdržení zkontrolujte, jestli nevykazuje poškození způsobená přepravou (nejlépe za přítomnosti doručitele).
- ☞ Obal vozíku uschovejte pro případný pozdější transport.

URČENÝ ÚČEL

Elektrický vozík slouží ke zlepšení samostatné mobility v interiéru i ve venkovním prostředí.

POUŽITÍ

Elektrický vozík nepoužívejte bez namontovaných podnožek a opěrek rukou!

Elektrický vozík používejte pouze v nepoškozeném stavu.

Elektrický vozík slouží výhradně k přepravě **jedné** sedící osoby. – Není určen k přepravě či tažení jiných břemen.

Zajistěte, abyste se vám kdykoli dostalo pomoci, jestliže jste jenom omezně mobilní nebo úplně imobilní.

Elektrický vozík je možné používat na rovném, pevném podkladu, a to:

- v interiéru (např. byt, stacionář),
- venku (např. zpevněné cesty v parku).
- Nikdy elektrický vozík nevystavujte extrémním teplotám a škodlivým okolním podmínkám, jako např. přímému slunečnímu záření, extrémnímu chladu, působení slané vody.
- Písek a jiné částice nečistot se mohou usazovat v pohyblivých dílech a znemožnit jejich funkci.

Elektrický vozík nabízí rozmanité možnosti přizpůsobení individuálním tělesným rozměrům.

Národní předpisy mohou bránit přepravě v autobuse, ve vlaku a v letecké dopravě.

- ☞ Informujte se u svého dopravce o možných omezeních.
- ☞ Před cestou letadlem si s leteckou společností vyjasněte specifické podmínky pro přepravu a informujte se o zákonných ustanoveních pro leteckou přepravu platných jak u vás doma, tak v místě dovolené.

Používejte vozík pouze v souladu s údaji v kapitole *Technické údaje na straně 49* týkajícími se specifikací a mezních hodnot.

ÚPRAVA VOZÍKU

Úpravy, nastavování nebo opravy nechávejte zásadně provádět u prodejce.

Elektrický vozík nabízí možnost úpravy podle individuálních tělesných rozměrů. Před prvním použitím prodejce vozík upraví a poučí vás o jeho funkcionalitách. Přihlédne při tom ke zkušenostem s jízdou, fyzickým limitům uživatele a k hlavnímu místu používání elektrického vozíku. Před prvním použitím zkontrolujte funkčnost vozíku.

Pokud prodejce provede přestavbu/úpravu nebo podstatné změny elektrického vozíku bez použití originálních náhradních dílů, může to podle okolností znamenat nutnost nového schvalování vozíku. To může mít za další následek, že prodejce bude případně muset provést nové hodnocení shody a nové zkoušky.

- ☞ Doporučujeme pravidelnou kontrolu individuálního nastavení elektrického vozíku, aby byla dlouhodobě zaručena jeho optimální způsobilost i při změnách obrazu choroby či postižení uživatele. Zejména u dospívajících doporučujeme úpravu provádět každých 6 měsíců.
- ☞ Doporučujeme pravidelnou lékařskou prohlídku nezbytnou pro aktivní účast v silničním provozu.

KOMBINACE S VÝROBKY JINÉHO VÝROBCE

Každá kombinace vašeho elektrického vozíku s komponentami, které jsme nedodali my, obecně představuje změnu vozíku. Informujte se, jaké kombinace jsou z naší strany dovolené.

RECIRKULACE

Elektrický vozík se hodí k recirkulaci. Díky stavebnicovému systému se dá přizpůsobit různým postižením a tělesným rozměrům. Před používáním novým uživatelem se elektrický vozík musí podrobit kompletní prohlídce.

- ☞ Hygienická opatření, která jsou pro opětovné použití nutná, provádějte podle validovaného hygienického plánu; součástí musí být dezinfekce.

Servisní návod určený pro odborného prodejce poskytuje informace o recirkulaci a četnosti opakovaného používání vašeho elektrického vozíku.

ŽIVOTNOST

U tohoto produktu je očekávaná průměrná životnost 5 let, pokud se produkt používá k určenému účelu a jsou dodržovány veškeré předpisy pro údržbu a servis. Životnost vašeho produktu závisí jak na četnosti používání a prostředí, v němž ho používáte, tak na péči. Použitím náhradních dílů lze životnost produktu prodloužit. Náhradní díly bývají zpravidla k dostání až 5 let po ukončení výroby.

- ☞ Uvedená životnost nepředstavuje žádnou dodatečnou záruku.

ZÁKLADNÍ POLOHA

Na spád, stoupání a překážky najíždějte pouze se sedačkou v základním nastavení výšky sedu, úhlu sklonu zad a sedačky.
– Nebezpečí převrácení!

Základní polohou se rozumí:

- zádová opěra ve svislé poloze
- sedačka ve vodorovné poloze (může však mít sklon maximálně 10°).

PŘEHLED

Model 1.610

Přehled ukazuje nejdůležitější komponenty a ovládací zařízení elektrického vozíku.

Pol. Označení

- (1) Ovládací modul
- (2) Opěrka ruky
- (3) Madlo
- (4) Zádová opěra
- (5) Poháněcí kolo
- (6) Páčka k přepínání mezi elektrickým a mechanickým provozem
- (7) Řídicí kolečko
- (8) Osvětlení vpředu
- (9) Stupačka
- (10) Lýtkový kurt
- (11) Typový štítek
- (12) Podnožka
- (13) Sedací polštář
- (14) Schránka na baterie
- (15) Osvětlení vzadu
- (16) Stabilizační kolečko



MANIPULACE S ELEKTRICKÝM VOZÍKEM

Zajištění elektrického vozíku

Elektrický vozík zajistíte proti nechtěnému rozjezdu takto:

1. Přepínací páčku k přepínání mezi elektrickým a mechanickým provozem na obou stranách přepněte nahoru na elektrický provoz.
2. Vypněte ovládací modul.

Zkouška funkce

Před každou jízdou zkontrolujte funkci a bezpečnost elektrického vozíku.

- ☞ Řiďte se pokyny v kapitole *Kontrola před jízdou na straně 15*.

Jízdní vlastnosti

Rychlost a směr jízdy určíte sami během jízdy pohybem joysticku (páčky pro řízení a jízdu) a nastavenou maximální konečnou rychlostí vašeho elektrického vozíku.

BRZDY

Brzděte elektrický vozík opatrně a včas. To platí zejména před osobami a při jízdách na spádu!

Provozní brzda

Motory pracují elektricky jako provozní brzda a elektrický vozík jemně a bez cukání zabrzdí až do zastavení.

Zabrzdnění elektrického vozíku

K elektrického vozíku vraťte joystick (páčku pro jízdu a řízení) pomalu do výchozí pozice (nulová poloha).

- ☞ Po puštění joysticku elektrický vozík zastaví na nejkratší dráze.

Aretační brzda

Aretační brzdy účinkují jenom tehdy, když páčka k přepínání mezi elektrickým a mechanickým provozem obou motorů je přepnutá na elektrický provoz. Při rozjezdu se automaticky uvolní.

Uvolněte ručně aretační brzdy tím, že páčku k přepínání mezi elektrickým a mechanickým provozem obou motorů přepnete na mechanický provoz.

Zajištění brzd

Elektrickým vozíkem se zajištěnými brzdami se nesmí nechat postrkovat.

K zajištění brzd přepněte na obou stranách přepínací páčku k přepínání mezi elektrickým a mechanickým provozem až na doraz nahoru na elektrický provoz [1].

☞ Přepínací páčku obsluhuje doprovod.



Uvolnění brzd

Při nasedání a vysedání z elektrického vozíku musí být vozík vypnutý a páčky k přepínání mezi elektrickým a mechanickým provozem na obou stranách musejí být nastavené na elektrický provoz!

Při nechtěném dotyku joysticku (páčky pro jízdu a řízení) se elektrický vozík jinak může nekontrolovaně rozjet! – Nebezpečí úrazu!

Brzda a mobil mohou být při manipulaci s páčkou k přepínání mezi elektrickým a mechanickým provozem horké. – Před manipulací s páčkou k přepínání mezi elektrickým a mechanickým provozem nechte vozík vychladnout.

K uvolnění brzd přepněte na obou stranách přepínací páčku k přepínání mezi elektrickým a mechanickým provozem až na doraz dolů na mechanický provoz [2].

☞ Přepínací páčku obsluhuje doprovod.



Elektrický/mechanický provoz

Elektrický vozík přepínejte na mechanický provoz nebo postrkujte jenom v klidu za účelem přemístění nebo v případě nouze, ale nikdy na svahu.

Po mechanickém provozu nezapomeňte pohon opět přepnout na elektrický provoz. Jinak hrozí nebezpečí nekontrolovaného rozjezdu vozíku.

- ☞ K postrkování elektrického vozíku uchopte madlo na zadové opěře.

Nastavení mechanického provozu

1. Vypněte ovládací modul, jinak bude pohyb vozíku ztížený.
- ☞ Řiďte se návodem k obsluze < *Ovládací modul* >.
2. Uvolnění brzd [1].
 - ☞ Řiďte se pokyny v kapitole *Uvolnění brzd na straně 12*.

Elektrickým vozíkem se nyní dá jenom postrkovat.

Nastavení elektrického provozu

1. Zajistěte brzdy [2].
 - ☞ Řiďte se pokyny v kapitole *Zajištění brzd na straně 12*.
2. Vypněte ovládací modul.
 - ☞ Řiďte se návodem k obsluze < *Ovládací modul* >.

Elektrický vozík je nyní připravený k jízdě.



UVEDENÍ DO JÍZDNÍ POHOTOVOSTI

K uvedení elektrického vozíku do jízdní pohotovosti postupujte podle následujících pokynů v uvedeném pořadí.

- ☞ Před první jízdou nabijte baterie přes ovládací modul.

1. Nastavte elektrický provoz.

Poháněcí motory přepněte na elektrický provoz [1]. – Zajistěte proto brzdy.

- ☞ Řiďte se pokyny v kapitole *Zajištění brzd na straně 12*.
2. Zkontrolujte, zda baterie/hlavní pojistka pevně sedí.
 - ☞ Plochá pojistka (2) pro proud z baterie/hlavní proud musí pevně sedět v držáku.

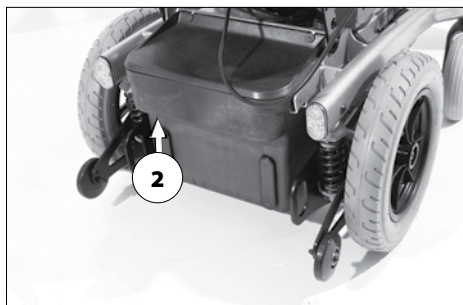

3. Zkontrolujte polohu ovládacího modulu

Ovládací modul je maximálně vytažený v okamžiku, kdy se na upevňovací trubce modulu ukáže značka.

- ☞ Polohu ovládacího modulu nastavte tak, aby se elektrický vozík dal pohodlně a bezpečně řídit.
- ☞ Vzdálenost ovládacího modulu od područky lze nastavit po uvolnění pojistného šroubu (3).

4. Pojistný šroub po nastavení opět utáhněte.

- ☞ Řiďte se také pokyny v kapitole *Umístění ovládacího modulu na straně 17*.

5. Vypněte ovládací modul.

- ☞ Stiskněte tlačítko ZAP/VYP (4) na ovládacím panelu ovládacího modulu.
- ☞ Řiďte se návodem k obsluze < *Ovládací modul* >.

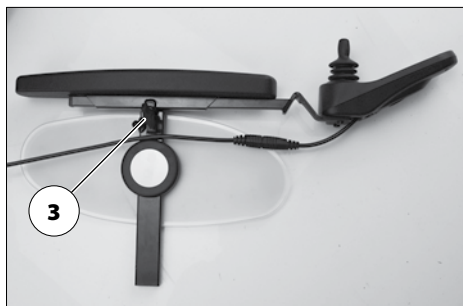

Kontrola před jízdou

Před jízdou zkontrolujte:

- ☞ stav nabití baterií,
- ☞ nastavenou předvolbu volitelné maximální rychlosti,
- Řiďte se při tom vždy návodem k obsluze < *Ovládací modul* >.
- ☞ správný tlak v pneumatikách.
- Řiďte se pokyny v kapitole *Tlak ve vzduchem plněných pneumatikách na straně 49*.

Nabíjení baterií

K nabíjení elektrického vozíku používejte pouze nepoškozené nabíječky (vč. připojovacího kabelu).

Nestrkejte do nabíjecí zdiřky žádné jiné předměty než nabíjecí konektor baterie.
– Nebezpečí zkratu!

Baterie nabíjejte pouze v dobře větraných, suchých místnostech.

Nabíječku baterií chraňte před horkem, vlhkostí, kapající či stříkající vodou a nárazem, protože nabíječka je pod napětím.
– Nebezpečí zkratu a ohrožení života!

Při nabíjení dbejte na dobré větrání nabíječky (nezakrývejte), aby se odvádělo vznikající teplo. – Hrozí nebezpečí požáru!

Při nabíjení baterie postavte nabíječku na pevný podklad.

Při nabíjení nepokládejte nabíječku baterie na sedačku elektrického vozíku.

Při manipulaci s kabely a elektrickými přístroji se vyhněte kouření, otevřenému ohni a jiskření. Plyn, které mohou při nabíjení vznikat, jsou v zásadě výbušné.

Zabraňte jiskření v důsledku statické elektřiny (způsobené např. syntetickými podlahovými krytinami).

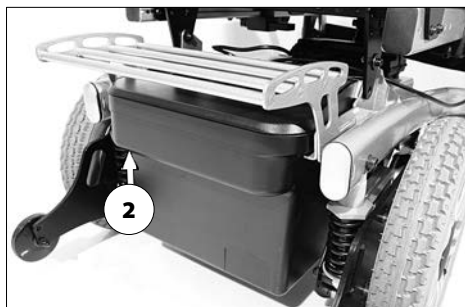
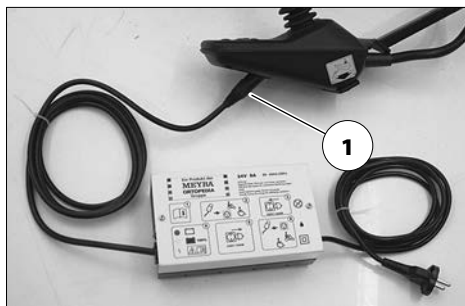

☞ Nabíjení probíhá jenom tehdy, je-li pojistka baterie/hlavní pojistka (2) neporušená!

4. Po ukončeném nabíjení odpojte nabíječku od sítě a nabíjecí konektor baterie vytáhněte z nabíjecí zdiřky.

☞ Při nabíjení baterií se řiďte návodem k obsluze nabíječky.

1. Elektrický vozík zajistěte.

☞ Řiďte se pokyny v kapitole *Zajištění elektrického vozíku na straně 11.*

2. Konektor nabíječky zapojte do nabíjecí zdiřky ovládacího modulu (1).

3. Zapněte nabíječku baterií, popř. síťovou zástrčku nabíječky zapojte do příslušné zásuvky.

☞ Proces nabíjení je zahájen.

Umístění ovládacího modulu

Před nastavováním / sejmutím ovládací modul vypněte.

Při zajíždění pod objekty, např. pod stůl, hrozí nebezpečí sevření mezi ovládacím modulem a objektem.

Popis funkce

Podrobný popis tlačítek a symbolů naleznete v návodu k obsluze < *Ovládací modul* >.

Polohu ovládacího modulu lze upravit podle individuálních rozměrů uživatele. Při přepravě nebo ukládání vozíku můžete také ovládací modul sejmout a položit stranou nebo na sedačku.

Nastavení vzdálenosti od područky

Před nastavováním / sejmutím ovládací modul vypněte.

Ovládací modul je maximálně vytažený v okamžiku, kdy se na upevňovací trubce modulu ukáže značka.

K nastavení vzdálenosti uvolněte pojistný šroub (1). Pak ovládací modul posuňte do požadované polohy. Při tom opatrně vedte kabel a pojistný šroub (1) pak opět bezpečně utáhněte.

Sejmutí ovládacího modulu

K sejmutí ovládacího modulu uvolněte pojistný šroub (1) a odpojte konektor (2) (4).

☞ Netahejte při tom za kabely.

Následně vytáhněte ovládací modul dopředu z trubky opěrky ruky.

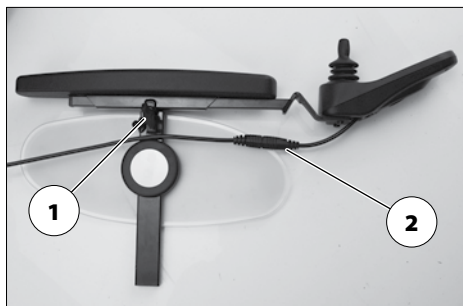

Nasazení ovládacího modulu

Při nasazování ovládacího modulu dávejte pozor na místa možného skřípnutí.

Pro elektrický provoz vozíku zasuňte ovládací modul zepředu do trubky opěrky ruky [3] a nastavte vzdálenost od područky.

☞ Řiďte se pokyny v kapitole *Nastavení vzdálenosti od područky na straně 17*.

Potom odpojený konektor (4) opět připojte (2).

☞ Zkontrolujte funkci ovládacího modulu.

Odklopení ovládacího modulu

Nesahejte do oblasti křížové vzpěry. – Nebezpečí přiskřípnutí!

S volitelným odklopným držákem ovládacího modulu [1] můžete ovládací modul přemístit stranou dozadu [2], takže se nachází na boku, rovnoběžně s opěrkou ruky. Díky tomu můžete např.

- najíždět blíže ke stolu,
- snáze sejmout ovládací modul.

Pro normální elektrický provoz vraťte ovládací modul opět dopředu, až po citelný do-raz magnetické spojky [1].

- ☛ Jestliže je ovládací modul umístěný příliš těsně u opěrky ruky, musí se před odklápěním posunout dopředu.

Nastavení výšky ovládacího modulu

K nastavení výšky ovládacího modulu uvolněte pojistný šroub (4).

- ☛ Pojistný šroub po nastavení opět utáhněte.

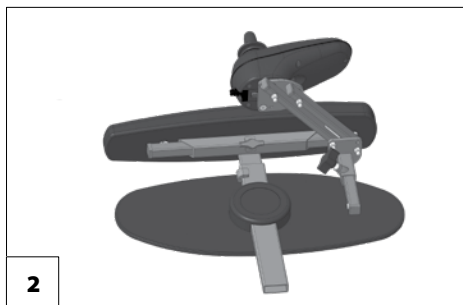
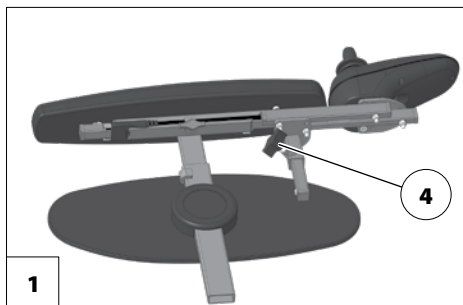

PODNOŽKY

Před manipulací s podnožkami je nutné elektrický vozík zajistit proti nechtěnému rozjezdu.

- ☞ Řiďte se pokyny v kapitole *Zajištění elektrického vozíku na straně 11*.

Lýtkový kurt

Nejezděte bez lýtkového kurtu. – Nebezpečí úrazu!

Odnímatelný lýtkový kurt (1) zabraňuje sklouznutí nohou ze stupaček dozadu.

- ☞ Při vytáčení podnožek je třeba lýtkový kurt odstranit [2].
- ☞ Lýtkový kurt se nepoužívá u polohovacích podnožek, kde ho nahrazují opory lýtek.

Sejmutí lýtkového kurtu

Lýtkový kurt odstraníte tak, že ho stáhnete z úchytů (3).

Přípevnění lýtkového kurtu

Lýtkový kurt připevníte natažením obou postranních smyček na úchyty [4].

Nastavení délky lýtkového kurtu

Při nastavování délky vedte lýtkový kurt okolo úchytů (2) a pomocí suchého zipu upravte potřebnou délku.



Spodní díl podnožky

Při nastupování či vystupování odklopte stupačky nahoru [1].

☞ Pozor na místa možného skřípnutí mezi stupačkou a trubicou podnožky.

1. Obě nohy sundejte ze stupaček.
2. Sejměte lýtkový kurt (2), je-li součástí vozíku.

☞ Řiďte se pokyny v kapitole *Lýtkový kurt na straně 19*.

☞ Před jízdou stupačky opět sklopte dolů a připevněte lýtkový kurt [3].

Stupačky

Stupačky lze odklopit směrem ven [1] nebo sklopit směrem dovnitř [3].

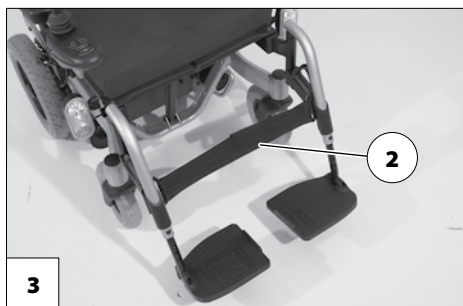

Horní díl podnožky

Horní díl podnožky spolu s nasazeným spodním dílem se celkově označuje jako podnožka.

Vytočení podnožek

Vytočené podnožky jsou automaticky od-blokovány a mohou snadno odpadnout. Nezapomínejte na to při další manipulaci s vozíkem (např. přeprava).

Pro snadné nasedání a vylázení z elektrického vozíku a k najíždění blízko např. ke skříni, k posteli či vaně se podnožky dají otočit dovnitř/ ven [1]+[2].

- ☞ Před manipulací s podnožkami sejměte lýtkový kurt.
- ☞ Řiďte se pokyny v kapitole *Lýtkový kurt na straně 19*.

Odklopte stupačky nahoru a podnožky vytočte stranou.

- ☞ Řiďte se pokyny v kapitole *Spodní díl podnožky na straně 20*.

Potom zatáhněte nebo zatlačte příslušnou aretační páčku (3) dozadu a příslušnou podnožku vytočte.

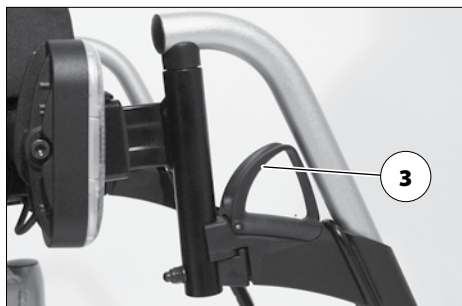

Vrácení podnožek do původní polohy

Podnožky vrátíte do původní polohy otočením dopředu, až aretace slyšitelně zaskočí [1].

- ☞ Po slyšitelném zacvaknutí podnožek zkontrolujte příslušnou aretaci/zablokování.
- ☞ Následně se řiďte pokyny v kapitole *Spodní díl podnožky na straně 20*.



Sejmutí podnožek

Pro snadné nasedání a vysezení z elektrického vozíku a ke zkrácení jeho délky (důležité pro přepravu) jsou stupačky odnímatelné [1].

- ☞ Před manipulací s podnožkami sejměte lýtkový kurt.
 - ☞ Řiďte se pokyny v kapitole *Lýtkový kurt na straně 19*.

Při snímání podnožku nejprve vytočte stranou a potom ji vytažením nahoru sejměte [1].

- ☞ Řiďte se pokyny v kapitole *Vytočení podnožek na straně 21*.
- ☞ Při snímání pozor na možné nebezpečí skřípnutí mezi aretační páčkou a trubicou podnožky.

Zavěšení podnožek

Přitlačte podnožky vytočené do strany rovnoběžně k přední trubce rámu a zavěste je [2]. – Čep podnožky při tom musí vklouznout do trubky rámu.

- ☞ Po zavěšení otočte podnožky dopředu [3].
 - ☞ Řiďte se pokyny v kapitole *Vrácení podnožek do původní polohy na straně 22*.



OPĚRKY RUKOU

Opěrky rukou [1] nepoužívejte ke zvedání či přenášení elektrického vozíku.

Nejezděte bez opěrek rukou!

Sejmutí opěrky ruky

Při snímání nejprve uvolněte pojistný šroub (2) a potom opěrku ruky vytáhněte nahoru.

- ☞ Chcete-li sejmut opěrku ruky na straně s řízením, musíte nejprve odstranit ovládací modul (4).
- ☞ Řiďte se pokyny v kapitole *Sejmutí ovládacího modulu na straně 17*.

Nasazení opěrky ruky

Při nasazování nejprve zasuňte opěrku ruky až na doraz do držáku (3) a potom utáhněte pojistný šroub (2).

- ☞ Při nasazování ovládacího modulu (4) se řiďte pokyny v kapitole *Nasazení ovládacího modulu na straně 17*.

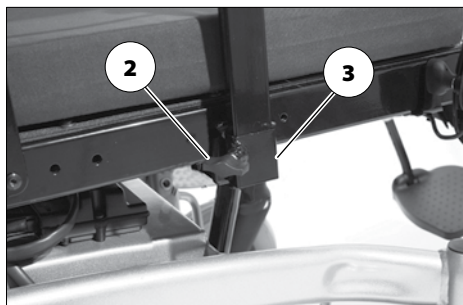

ZÁDOVÁ OPĚRA

Během sklápění či odklápění zádové opěry hrozí nebezpečí skřípnutí mezi opěrou a částmi rámu.

K uložení nebo přepravě vozíku je možné zádovou opěru sklopit dopředu.

- ☞ Pro lepší zobrazení lanka (1) je zádová opěra vyobrazena bez zádového kurtu.

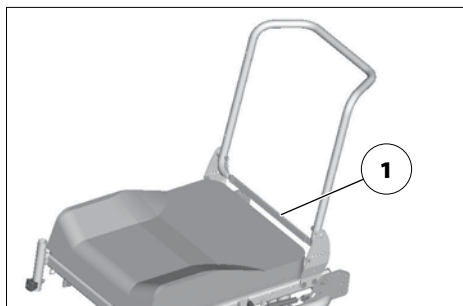

Sklopení zádové opěry

Zatažením nebo zatlačením na střed lanka (1) uvolníte zádovou opěru a sklopte ji na sedačku [2].

Narovnání zádové opěry

Narovnejte zádovou opěrku a zatažením nebo zatlačením na střed lanka (1) vtáhněte přítlačné čepy.

V požadované poloze zádové opěry lanko pusťte, aby se opěra zaaretovala. –Zádovou opěru posuňte natolik, aby přítlačné čepy (3) slyšitelně zaskočily.

- ☞ Pro snazší zaskočení zádové opěry doporučujeme namazat čepy.
- ☞ Zkontrolujte bezpečnou aretaci zádové opěry.

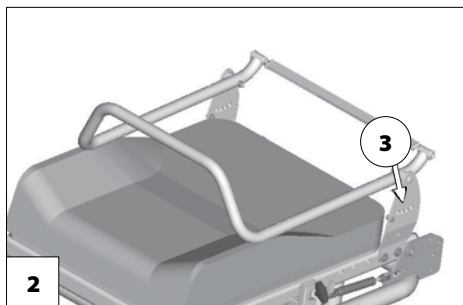

Nastavení sklonu zádové opěry

Zatažením nebo zatlačením na střed lanka (1) zádovou opěru uvolníte.

V požadované poloze zádové opěry lanko pusťte, aby se opěra zaaretovala. –Zádovou opěru posuňte natolik, aby přítlačné čepy (3) slyšitelně zaskočily.

- ☞ Zkontrolujte bezpečnou aretaci zádové opěry.

Bezpečné polohy zádové opěry

Každá změna sklonu sedačky způsobí změnu bezpečného sklonu zádové opěry!

Velká variabilita možností nastavení sedačky zahrnuje také nastavení, která se smí používat jenom jako odpočinková poloha, protože při elektrickém provozu by vozík mohl být nestabilní.

Podle nastaveného sklonu sedačky smíte pro jízdu do svahu zvolit pouze některá nastavení zádové opěry [1].

- Pro vlastní bezpečnost byste si nastavený sklon sedačky měli nechat u svého odborného prodejce potvrdit a zapsat do tabulky.

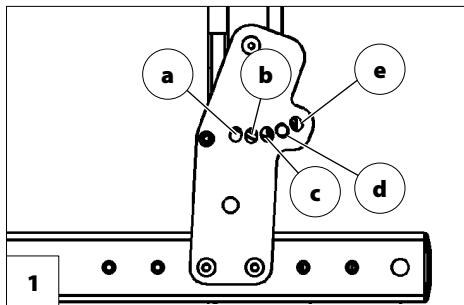

Model 1.610

Sklon sedačky	nastavený sklon sedačky	bezpečný sklon zádové opěry [1]
0°		c, d
2°		c, d
4°	nastavení z výroby	c, d
6°		c, d, e
8°		d, e
10°		d, e

Příklad:

Nastavený sklon sedačky:6°

Přítlačný čep zádové opěry se při jízdě do svahu smí nacházet pouze v polohách c, d, nebo e.

Řemínková záda

Při extrémním prověšení zádové opěry se záda uživatele mohou dotýkat trubek zad a madel. – Nebezpečí poranění!

Zádový kurt lze nastavovat pomocí suchých zipů na napínacích popruzích (2).

Sejmutí zádového polstru

Při snímání uvolněte nejprve zadní část zádového polstru (1), potom ho překlopte dopředu a stáhněte z nastavitelného zádového kurtu (3).

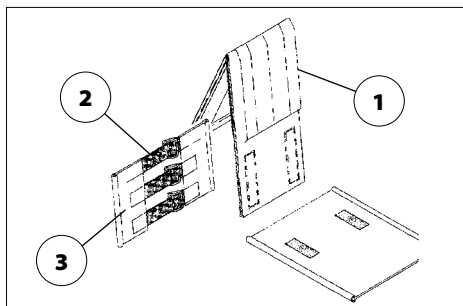

Přípevnění zádového polstru

Zádový polstr (1) položte doprostřed okolo horních popruhů (2) a suchým zipem připevněte k nastavitelnému zádovému kurtu (3).

- ☞ Aby horní hrana byla měkká, měla by mezi horním napínacím popruhem (2) a překlopeným zádovým polstrem (1) být malá vzdálenost.
- ☞ Jakmile se uživatel o zádový polstr (1) opět opře:
- ☞ Tlak musí být rovnoměrně rozložený po celém zádovém polstru.
- ☞ Na horní hraně by se mezi polstr a záda měla vejít ruka.
- ☞ Nastavením napínacích popruhů zajistíte rovnovážnou polohu hlavy uživatele.

Prodloužené zádové díly se v závislosti na nastavené výšce zádové opěry případně připevní suchým zipem na a pod sedací plochu (4).



Elektricky polohovací zádová opěra

Nepotřebnou ruku mějte po dobu nastavování položenou na opěrce ruky.

Během sklápění či odklápění zádové opěry hrozí nebezpečí skřípnutí mezi opěrou a částmi rámu.

Zádovou opěru polohujte jenom tehdy, když elektrický vozík stojí na rovné ploše. Na svahu hrozí nebezpečí převrácení!



Zádovou opěru [1] lze nastavovat elektricky.

☞ Viz návod k obsluze < Ovládací modul >.

Sklopení elektricky polohovací zádové opěry

Ke sklopení elektricky polohovací zádové opěry [2] nejprve odklopte pojistný třmínek (3), potom odstraňte zástrčný čep (4).

☞ Zádovou opěru a motor přidržujte jednou rukou u madla (6).

Následně položte motor na dolní odkládací plochu a zádovou opěru sklopte dopředu [2].

☞ Čep (4) zasuňte zpátky, aby se neztratil.

Narovnání zádové opěry

Po narovnání zádové opěry [1] odstraňte zástrčný čep (4), motor nadzvedněte a zavěste. Potom čep (4) vraťte zpět a zavřete pojistný třmínek [5].

☞ Po narovnání zádové opěry a zasunutí čepu zkontrolujte aretaci.

☞ Zástrčný čep udržujte kvůli bezvadné funkci stále v čistotě.

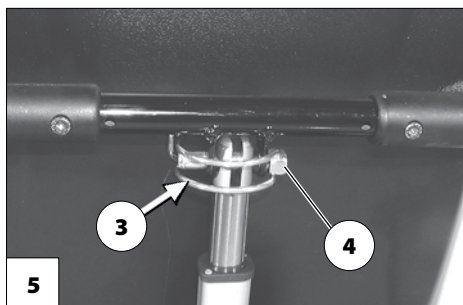

Bezpečné polohy zádové opěry

Každá změna úhlu sklonu sedačky vede ke změně bezpečného maximálního sklonu zádové opěry!

Velká variabilita možností nastavení sedačky zahrnuje také nastavení, která se smí používat jenom jako odpočinková poloha, protože při elektrickém provozu by vozík mohl být nestabilní.

Váš elektrický vozík je vybavený spínačem sklonu, který omezuje úhel zádové opěry v kombinaci se sklonem sedačky.

- ☞ Maximální nastavení zádové opěry je možné jedině při úhlu sklonu sedačky 0°.
- ☞ Jestliže překročíte bezpečný úhel, a to i za jízdy, elektrický vozík automaticky zabrzdí až do zastavení a při každém pohybu joysticku se ozve pípnutí. Další jízda bude možná jenom po zmenšení úhlu sklonu zádové opěry či sedačky.

SEDAČKA

Sedací polštář

Sedací polštář položte protiskluzovými nopkami na sedací desku [1].

Sklon sedačky

Nepotřebnou ruku mějte po dobu nastavování položenou na opěrce ruky.

Sklon sedačky [2] nastavujte jenom tehdy, když elektrický vozík stojí na vodorovné, rovné ploše. Na svahu hrozí nebezpečí převrácení!

Nastavení sklonu sedačky není spojené s automatickým snížením rychlosti.

Zvýšené nebezpečí převrácení v kombinaci s polohovací zádovou opěrou.

Před jízdou zajistěte, aby nebyl nastavený negativní úhel sedu, tedy aby sklon sedačky i při jízdě do svahu a ze svahu zaručovalo bezpečné sezení.



Manuální nastavení sklonu sedačky

Manuální nastavení sklonu sedačky můžete u odborného prodejce nechat upravit podle vašich individuálních potřeb.

Elektrické nastavení sklonu sedačky

Sklon sedačky [1] se nastavuje pomocí ovládacího modulu nebo samostatného přestavovacího modulu.

☞ Řiďte se návodem k obsluze < *Ovládací modul* >.

Pomoc při vstávání

Před využitím pomoci při vstávání elektrický vozík zajistíte a odklopte stupačky.

☞ Řiďte se pokyny v kapitole *Zajištění elektrického vozíku na straně 11*.

Pro pomoc při vstávání je sedačka nakloněna dopředu [2] (negativní sklon sedačky).

- ☞ Negativní úhel sedu slouží jako podpora při vstávání ze stojícího elektrického vozíku.
- ☞ Při naklánění sedací plochy dopředu (pomoc při vstávání) musejí být řídicí kolečka vytočena dozadu nebo do strany, jinak by do nich narážely stupačky.
- ☞ Nastavení negativního sklonu sedačky může mít za následek dosednutí spodních dílů podnožek na zem a nadzvednutí řídicích koleček.



OPĚRKA HLAVY

Horní hranu opěrky hlavy nastavte zhruba ve výši očí vždy blízko k týlu.

Opěrka hlavy se nesmí nacházet ve výši šíje.

Opěrku vytahujte z úchytu maximálně po značku.

Tato opěrka slouží pouze jako opora držení hlavy v běžném provozu, nemůže však nahradit pevnou opěrku hlavy ve vozidle při přepravě osob v motorovém vozidle.

Při nastavování opěrky hlavy dávejte pozor na nebezpečí skřípnutí v nastavované oblasti.

K nastavení výšky a k sejmutí opěrky hlavy [1] uvolněte pojistný šroub (2).

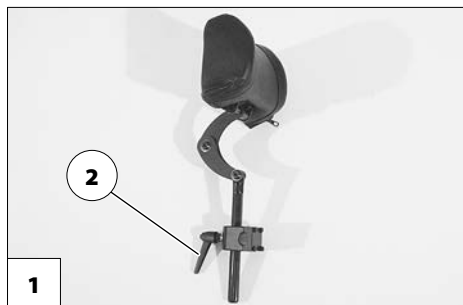

FIXAČNÍ PÁS

Dbejte na to, aby pod popruhem nebyly sevřené žádné předměty!

Dodatečná montáž fixačního pásu se smí provádět pouze v odborném servisu!

Fixační pás není součástí zádržného systému pro elektrický vozík či uživatele při přepravě v motorových vozidlech.

Fixační pás [2] se přišroubuje zezadu na příslušnou trubku zádové opěrky.

Fixační pás slouží ke stabilizaci polohy vsedě a zabraňuje vypadnutí z vozíku dopředu.

Při zapínání vytáhněte oba konce pásu dopředu a sponu slyšitelně zacvakněte. K rozepnutí fixačního pásu zamáčkněte knoflík a oba konce odtáhněte od sebe.

- ☞ Délku fixačního pásu lze nastavovat; pás by neměl být příliš utažený.

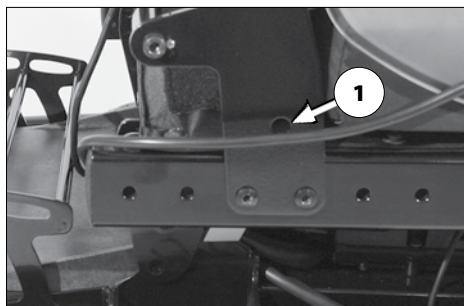

OSVĚTLENÍ

Pro jízdy venku a na veřejných cestách lze elektrický vozík vybavit osvětlovací soustavou LED.

Osvětlení se obsluhuje pomocí ovládacího modulu pro uživatele.

- ☞ Řiďte se pokyny v návodu k obsluze < Ovládací modul >!
- ☞ Při špatné viditelnosti a zejména za tmy zásadně musíte zapnout osvětlení, abyste lepe viděli a sami byli viděni.
- ☞ Dbejte na to, aby světlomety, směrová a zadní světla ani reflektory nebyly zakryté oděvem ani jinými předměty připravenými na elektrickém vozíku.

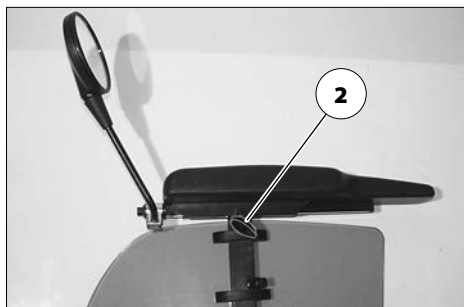

ZPĚTNÉ ZRCÁTKO

Sejmutí zpětného zrcátka

Při snímání zpětného zrcátka uvolněte pojistný šroub (2) a zrcátko vytáhněte dopředu z trubky opěrky ruky.

- ☞ Zpětné zrcátko opatrně odložte a sklo chraňte před zatížením a jinými předměty.
- ☞ Zpětné zrcátko udržujte stále v čistotě.

K čištění zrcátka používejte běžné čisticí prostředky na sklo. Řiďte se zde pokyny k použití od výrobce.

Nasazení zpětného zrcátka

Pro elektrický provoz zpětné zrcátko zasuňte zepředu do trubky opěrky ruky a utáhněte pojistný šroub (2).

Nastavení zrcátka

1. Zpětné zrcátko předběžně nastavte otočením úchytky do strany.
2. Zpětným zrcátkem otáčejte za upevňovací tyč a v kulovém kloubu, dokud není nastavený požadovaný úhel pohledu.

NAKLÁDÁNÍ A PŘEPRAVA

Nepoužívejte zádovou opěru, podnožky, opěrky rukou ani části kapoty ke zvedání elektrického vozíku!

Před zvedáním elektrický vozík vypněte!

Díly, které jste při nakládání odmontovali, bezpečně uložte a před jízdou opět pečlivě namontujte.

K přenášení odnímatelných dílů nejsou určeny žádné speciální body.

Z důvodu místa může být pro přepravu ve vozidlech nutné:

- sejmout podnožky,
- sejmout opěrky rukou.
- sklopit nebo sejmout zádovou opěru.

Nakládání

Hmotnost elektrického vozíku snížíte odebráním odnímatelných konstrukčních skupin.

Elektrický vozík lze nakládat pomocí ramp nebo zdvihacích plošin.

Rampy a zdvihací plošiny

Řiďte se pokyny v návodu k obsluze rampy nebo plošiny.

Řiďte se pokyny výrobce rampy nebo plošiny.

Maximální výška uvedená na rampě musí být větší než překonávaná výška „h“ od země až po hranu zavazadlového prostoru např. osobního automobilu.

Nosnost rampy nebo zdvihací plošiny musí být větší než přípustná celková hmotnost elektrického vozíku.

Elektrický vozík z bezpečnostních důvodů nakládejte do osobních automobilů a na dělených rampách pouze prázdný (bez zavazadel a bez osoby).

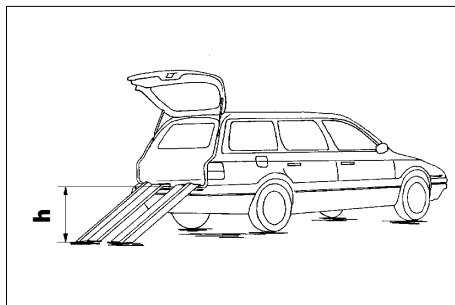

- ☞ Řiďte se pokyny v kapitole < Rampy a zdvihací plošiny > v dokumentu *Bezpečnostní a všeobecné pokyny k manipulaci*.

Přeprava osob v motorovém vozidle

Zda je váš elektrický vozík schválený jako sedadlo k přepravě osob v motorovém vozidle, zjistíte na typovém štítku elektrického vozíku.

- ☞ Viz kapitola *Význam symbolů na typovém štítku na straně 56*.
- ☞ Elektrické vozíky, které nejsou schválené jako sedadlo pro přepravu osob v motorovém vozidle, jsou označeny dodatečným štítkem. – Viz kapitola *Význam štítků na elektrickém vozíku na straně 54*.
- ☞ Respektujte příručku *< Bezpečnost s vozíky Meyra i při přepravě v motorovém vozidle >!* – Tento dokument a další informace jsou dostupné na naší internetové stránce *< www.meyra.com >* v *< Download Archiv >*.

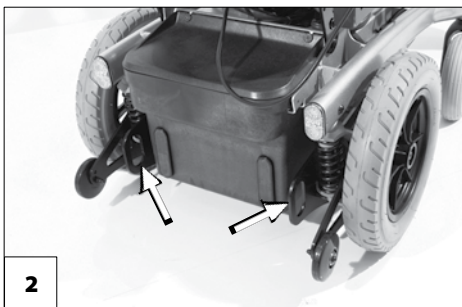

Zajištění při přepravě

Říďte se předpisy a pokyny příslušné přepravní společnosti. – Vyžádejte si je před přepravou.

Elektrický vozík zajišťujte pouze pomocí upevňovacích bodů [1] resp. [2].

- ☞ Čtyři upevňovací body jsou označeny symbolem háku.
 - ☞ Viz kapitola *Význam štítků na elektrickém vozíku na straně 54*.
- ☞ Postup při zajišťování elektrického vozíku najdete v dokumentu *< Bezpečnostní a všeobecné pokyny k manipulaci s elektrickými vozidly >*, kapitola *< Přeprava v motorových vozidlech nebo dopravních prostředcích >*. – Tento dokument a další informace jsou k dispozici ke stažení na naší webové stránce *< www.meyra.com >* v záložce *< Infocentrum >*.

PNEUMATIKY

Pneumatiky jsou z pryžové směsi, která na některých površích může zanechávat trvalé nebo těžko odstranitelné stopy (např. umělé, dřevěné nebo parketové podlahy, koberce, celoplošné koberce). Za poškození podkladu způsobené otěrem nebo chemickými procesy pneumatik neručíme.

ÚDRŽBA

Nedostatečná nebo zanedbaná péče a údržba elektrického vozíku vede k omezení odpovědnosti výrobce za výrobek.

Údržba

Níže uvedený plán údržby představuje vodítko k provádění údržbových prací.

- ☛ Tento plán údržby nepředstavuje skutečný rozsah nezbytných prací, které budou na vozíku zjištěny.

Plán údržby		
KDY	CO	POZNÁMKA
Před jízdou	Všeobecně Kontrola bezvadné funkce.	Kontrolu proveďte sami nebo s další osobou.
	Kontrola magnetické brzdy Přepínací páčku k přepínání mezi elektrickým a mechanickým provozem na obou stranách nastavte na elektrický provoz.	Kontrolu proveďte sami nebo s další osobou. Pokud se elektrickým vozíkem dá postrkovat, nechte brzdou obratem opravit v odborném servisu. – Nebezpečí úrazu!
	Kontrola tlaku v pneumatikách  Řiďte se pokyny v kapitole <i>Tlak ve vzduchem plněných pneumatikách na straně 49.</i>	Kontrolu proveďte sami nebo s další osobou.
Zejména před jízdou za tmy	Osvětlení Zkontrolujte bezvadnou funkci osvětlovací soustavy a reflektorů.	Kontrolu proveďte sami nebo s další osobou.
Každé 2 týdny (podle ujeté vzdálenosti)	Pojistné šrouby Zkontrolujte, zda šrouby či matice pevně sedí.	Kontrolu proveďte sami nebo s další osobou. Uvolněné pojistné šrouby pevně utáhněte. V případě potřeby vyhledejte odborný servis.
Každých 6-8 týdnů (podle ujeté vzdálenosti)	Přípevnění kol Zkontrolujte, zda šrouby či matice kol pevně sedí.	Kontrolu proveďte sami nebo za pomoci další osoby. Uvolněné matice či šrouby kol pevně utáhněte a po 10 provozních hodinách resp. 50 km dotáhněte. V případě potřeby vyhledejte odborný servis.

Plán údržby		
KDY	CO	POZNÁMKA
Každé 2 měsíce (podle ujeté vzdálenosti)	Zkontrolujte profil pneumatik Minimální hloubka profilu = 1 mm	Vizuální kontrolu proveďte sami nebo s další osobou. Při ojetém profilu nebo poškození pneumatiky se obraťte na odborný servis za účelem opravy.
Každých 6 měsíců (podle četnosti používání)	Zkontrolujte <ul style="list-style-type: none"> – čistotu – celkový stav. 	Viz kapitola <i>Čištění na straně 46.</i>
Doporučení výrobce: Každých 12 měsíců (podle četnosti používání)	Inspekční práce <ul style="list-style-type: none"> – Elektrický vozík. – nabíječka. 	Musí provádět prodejce.

Pojistky

Výměna pojistek

Pojistku nahradte pouze novou pojistkou stejného typu. Respektujte *Technické údaje na straně 49*.

Před výměnou pojistek odstavte vozík na rovnou plochu a zajistěte ho proti rozjezdu.

➤ Řiďte se pokyny v kapitole *Zajištění elektrického vozíku na straně 11*.

Nové pojistky jsou k dostání např. na čerpacích stanicích.

➤ Při opakovaném přepálení pojistky nechte příčinu závady odstranit u odborného prodejce.

Pojistka

Hlavní pojistka/pojistka baterie [1]

Plochá pojistka pro proud z baterie se nachází v držáku (2) ve schránce na baterie.

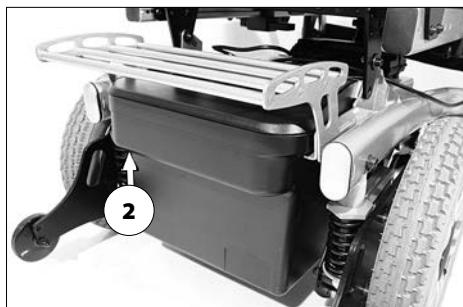
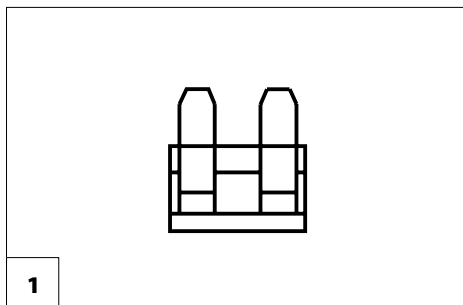

Osvětlení

Osvětlení (1)+(2) je vybavené technikou LED s dlouhou životností.

- ☛ Je-li vadná jedna svítlna blinkrů, potom zbývající bliká s dvojnásobnou frekvencí.
- ☛ Vadnou svítlnu LED nechte okamžitě opravit v odborném servisu.



Světlomet

Kryt světlometu (1) musí být nastavený tak, aby světelný kužel byl vidět na vozovce. Spodní okraj světelného kuželu nastavte na vzdálenost zhruba 3 metrů před elektrickým vozíkem.

- ☛ Po nastavování sklonu sedačky je případně nutné světla znovu nastavit.
- ☛ V případě potřeby se obraťte na odborný servis, aby vám světlomet seřídili.



Odstranění poruch		
Porucha	Příčina	Odstranění
Kontrolky baterie na ovládacím modulu se po zapnutí nerozsvítí.	Pojistka baterie je vadná nebo není správně zasunutá.	Vyměňte vadnou pojistku resp. očistěte kontakty a správně nasadte.
	Konektory napájení proudem bez kontaktu.	Zkontrolujte konektory.
Indikátor stavu baterie po zapnutí bliká.	Jeden z poháněcích motorů nebo oba jsou přepnuté na mechanický provoz.	Přepínací páčku k přepínání mezi elektrickým a mechanickým provozem na obou stranách přepněte na elektrický provoz.
	Konektor na jednom z motorů bez kontaktu.	Zkontrolujte konektory.
	Porucha elektroniky.	Nechte opravit v odborném servisu. (mechanický provoz). Přepínací páčka v poloze pro elektrický provoz.
	Neuvedené poruchy.	Viz < Diagnostika chyb > v návodu k obsluze pro ovládací modul.
Osvětlení není aktivní.	Vadná síťlna LED.	Nechte opravit nebo vyměnit v odborném servisu.
	Vadná elektronika osvětlení nebo jízdní elektronika.	Nechte opravit nebo vyměnit v odborném servisu.

ZÁKLADNÍ BEZPEČNOSTNÍ POKYNY

Tyto bezpečnostní pokyny jsou výtahem z *Bezpečnostních a všeobecných pokynů k manipulaci*, které najdete na naší internetové stránce: < www.meyra.com >.

Nestrkejte prsty do otevřených trubek rámu (např. po sejmutí opěrek rukou, podnožek nebo stabilizačních koleček). – Nebezpečí poranění!

Během používání elektrického vozíku je nutné zaujmout bezpečnou polohu sedě, a to i když vozík stojí, obzvlášť důležité je to na stoupání/klesání. – Nebezpečí úrazu!

V bezpečné poloze sedu doléhají záda uživatele k zádovému polstru a jeho pánev se nachází v zadní části sedačky.

Přesedat z vozíku na stoupání či klesání se smí pouze v nouzových případech za pomoci doprovodu nebo asistenta! – Nebezpečí úrazu!

Sklon sedačky nastavujte jenom tehdy, když elektrický vozík stojí na vodorovné, rovné ploše. Na svahu hrozí nebezpečí převrácení!

Zvýšené nebezpečí převrácení při používání skloněné zádové opěry.

Před jízdou zajistěte, aby nebyl nastavený negativní úhel sedu, tedy aby sklon sedačky zaručoval bezpečný sed.

Během používání elektrického vozíku nekuřte.

Působením přímého slunečního záření se mohou potahy sedačky/polstry, područky, podnožky a madla zahřát na teploty přes 41 °C. – Nebezpečí úrazu při kontaktu s nezakrytými částmi těla! Zabraňte takovému zahřátí tím, že elektrický vozík odstavíte ve stínu.

Speciální body k upevnění předmětů vezených s sebou představují madla pro doprovod a volitelný nosič zavazadel. – Maximální přítěž na madlech činí 5 kg.

Nasedat a vysedat ze sedačky se smí jenom tehdy, když je elektrický vozík vypnutý a páčka k přepínání mezi mechanickým a elektrickým provozem je nastavená na elektrický provoz!

Nechtěným dotykem joysticku se jinak vozík může nekontrolovaně rozjet! – Nebezpečí úrazu!

Při najetí na vlněný podklad může elektrický vozík podle okolností začít nepříjemně vibrovat. – Najíždějte na takové úseky obzvlášť opatrně.

Uživatel odpovídá za funkční a provozně bezpečný stav elektrického vozíku.

Všechny komponenty (např. kabely) musejí být upevněné tak, aby byly chráněné před poškozením.

Doprovod

Než využijete pomoc doprovodné osoby, upozorněte ji na všechny možné nebezpečné situace. Zkontrolujte konstrukční díly vašeho elektrického vozíku, za které ho doprovod uchopuje, jestli dobře sedí.

Nasedání a vysedání z elektrického vozíku

Najedťte vozíkem co nejbliž k místu, na které chcete z vozíku přesednout.

 Řiďte se zde navíc pokyny v kapitolách *Zajištění elektrického vozíku na straně 11*, *Spodní díl podnožky na straně 20* a *Sejmutí opěrky ruky na straně 24*.

 Doporučujeme nasedat a vysedat z vozíku za pomoci další osoby.

Sahání pro předměty

Při zvedání či odkládání těžkých předmětů se vyhýbejte extrémnímu naklánění trupu dopředu, do strany nebo dozadu. – Nebezpečí převrácení vozíku, zejména v případě malé šířky sedu a velké výšky sedu (sedací polštář)!

Klesání, stoupání nebo jízdní dráha s příčným sklonem

Od určitého sklonu jízdní dráhy jsou bezpečnost proti převrácení, brzdicí a jízdní vlastnosti díky snížené přilnavosti k povrchu značně omezené.

☞ Řiďte se pokyny v kapitole *Technické údaje na straně 49*.

Na stoupání, klesání a jízdních dráhách s příčným sklonem se nikdy nevyklánějte směrem ze svahu.

Vyhňte se trhaným změnám jízdy (zejména při kriticky nastavených jízdních parametrech jako např. velké zpoždění).

Na klesání a stoupání najíždějte vždy nízkou rychlostí.

Na extrémní stoupání či klesání najíždějte s přízpůsobenou konečnou rychlostí.

Na klesání ani stoupání nepřepínejte na mechanický provoz. Automatické brzdy v mechanickém provozu nefungují.

Nepostrkujte elektrický vozík na stoupání ani klesání.

Při jízdě do zatáčky a při otáčení na stoupání či klesání hrozí nebezpečí převrácení.

Nenajíždějte na stoupání či klesání s nevhodným povrchem. Pokud se i jenom na jedné polovině jízdní dráhy nachází led, voda, mech nebo něco podobného, hrozí nebezpečí, že elektrický vozík ztratí přilnavost k povrchu a nekontrolovaně sklouzne. V takovém případě nastavte joystick okamžitě do neutrální polohy.

Nikdy nejezděte rychleji než krokem.

Brzdná síla přenášená na vozovku je na svahu podstatně menší než na rovině a špatné podmínky (např. mokro, sníh, štěrk, znečištění) ji dále snižují. Opatrným, přiměřeným brzděním vyloučíte nebezpečné klouzání zabrzděných kol a s tím spojené nechtěné odchylení od směru.

Na konci spádu dávejte pozor, aby se stupačky nedotkly země a neohrozily vás náhlým zabrzděním.

Jízdní dráhy s příčným sklonem (např. chodník skloněný je straně) způsobují zatáčení vozíku směrem ze svahu. Toto sjíždění do strany musíte vy nebo doprovod vyrovnávat řízením do opačného směru.

Překonávání překážek

Schopnost překonávání překážek závisí mimo jiné na sklonu vozovky a nastavení podnožek.

Každé překonávání překážky představuje riziko! – Nebezpečí převrácení elektrického vozíku.

Překonávání překážek představuje zvláštní nebezpečnou situaci, ve které je nutné zohlednit kombinaci bezpečnostních pokynů pro jízdu ze svahu, do svahu a jízdních dráhách s příčným sklonem.

Překážky jako např. vyjeté koleje, kolejnice, víka kanálů nebo podobné zdroje nebezpečí podle možnosti zdaleka objeďte.

K menším překážkám, např. ke stupínkům/ hranám najíždějte vždy pomalu a pod pravním úhlem (90°). Překážku přejeďte rovně s rozjezdem cca 0,5 m a oběma předními resp. zadními koly současně. Váš elektrický vozík se jinak může naklonit ke straně a vy z něj můžete vypadnout.

Od prohlubní, schodů, strání, břehů apod. udržujte tak velký bezpečnostní odstup, aby

zůstal dostatek místa/dráhy na zareagování, tedy brzdění a otáčení.

Pokud je to možné, nechte se jednou nebo více osobami vyzvednout z vozíku a přenést na cílové místo.

Při sjíždění ze stupínku (např. obrubníku) můžete snadno z vozíku vypadnout, jestliže stupačky či podnožky dosednou na vozovku. Přejíždění kolejnic nebo vyjetých kolejí vyžaduje zvýšenou pozornost. – Nechtěné odchylení od směru!

Bezpečné najíždění na schody je s běžnými elektrickými vozíky je nemožné.

Elektroinstalace

Nesprávné a/nebo nepřiměřené změny jízdních vlastností mohou negativně ovlivnit bezpečnost elektrického vozíku a jeho uživatele. – Nebezpečí úrazu!

Elektronické řízení elektrického vozíku se nesmí otevírat ani modifikovat.

Nedotýkejte se elektrických kontaktů.
– Znečištěním nebo elektrostatickým výbojem se kontakty mohou poškodit.

Pokud by vozík reagoval neobvykle nebo by provedl nekontrolovatelný jízdní manévr, nastavte joystick urychleně do neutrální polohy a/nebo vozík okamžitě vypněte.

Přeprava v prostředcích hromadné dopravy

Váš elektrický vozík není určen k přepravě osob v prostředcích veřejné dopravy. Mohou zde být omezení. Doporučujeme použití sedadla pevně zabudovaného v dopravním prostředku.

Pokud by však přesto byla nutná přeprava vsedě na vozíku, řiďte se níže uvedenými pokyny:

- Použijte odstavné místo určené dopravním podnikem.
- Seznamte se s předpisy přepravní společnosti, než elektrický vozík odstavíte.
- Vozík odstavte na určeném místě proti směru jízdy.
- Umístěte vozík tak, aby se zádová opěra opírala o ohraničení odstavného místa.
- Jedna strana vozíku se navíc musí opírat další ohraničení tak, aby elektrický vozík v případě nehody nebo při náhlém, prudkém zabrzdění nemohl sklouznout.
- Zajistěte navíc aretační brzdy.

Jízdy ve veřejném silničním provozu

Řiďte se předpisy pro veřejný silniční provoz, které platí ve vaší zemi, a případně se u prodejce zeptejte na potřebné příslušenství.

Váš elektrický vozík může být volitelně vybavený osvětlením. Tato osvětlovací soustava se skládá z:

- světlometů,
- odrazek.

Pro jízdy při špatné viditelnosti a zejména za tmy doporučujeme namontovat a zapnout aktivní osvětlení, abyste lépe viděli a sami byli lépe viděni.

- ☞ Při účasti ve veřejném silničním provozu uživatel odpovídá za funkční a bezpečný stav elektrického vozíku.
- ☞ Při jízdách ve veřejném silničním provozu je třeba respektovat a dodržovat pravidla silničního provozu.
- ☞ Při jízdách za tmy noste pokud možno světlý, nápadný oděv, abyste byli lépe vidět.
- ☞ Za tmy se vyhýbejte jízdám po silnicích a cyklostezkách.
- ☞ Dbejte na to, abyste osvětlení nezakryli oděvem nebo jinými předměty připevněnými na vozíku.
- ☞ Při fyzickém omezení jako např. slepotě je k samostatnému řízení elektrického vozíku nutné potvrzení o způsobilosti k jízdě.

Čištění

Plastové kryty se poškozují působením neionogenních tenzidů, rozpouštědel a zejména alkoholu.

Elektrický vozík neostříkujte vysokotlakým čističem! – Nebezpečí zkratu!

Polstry a potahy jsou zpravidla opatřené pokyny k ošetřování (štítek).

- ☞ Řiďte se pokyny v kapitole *Význam symbolů na návodech k praní na straně 55*.

V ostatních případech platí tyto pokyny:

- ☞ Polstry čistěte teplou vodou a mycím prostředkem.
- ☞ Skvrny odstraňte houbou nebo měkkým kartáčem.
- ☞ Silné znečištění omyjte za použití běžného jemného pracího prášku.
- ☞ Nečistěte zamokra! Neperte v pračce!

Otřete čistou vodou a nechte uschnout.

Podvozek a kola můžete čistit vlhkým hadříkem s jemným čisticím prostředkem. Potom dobře osušte.

- ☞ Zkontrolujte, zda na podvozku není koroze nebo jiné poškození.
- ☞ Plastové díly čistěte pouze teplou vodou a neutrálním čisticím prostředkem nebo mazlavým mýdlem.
- ☞ Při používání běžně prodávaných čisticích prostředků na umělé hmoty se řiďte pokyny výrobce.

Osvětlení udržujte stále v čistotě a před každou jízdou zkontrolujte jeho funkci.

- ☞ Zabraňte přístupu vody a vlhkosti k elektrickým dílům a kabelům!
 - Nebezpečí poškození elektroniky a ovládacího panelu proudem vody.

K ošetřování používejte čisticí a pečující prostředky bez obsahu silikonu na bázi vody.

- ☞ Řiďte se zde pokyny k použití od výrobce.

Nepoužívejte agresivní čisticí prostředky, např. ředidla, ani tvrdé kartáče atd.

Další informace k tématu čištění a péče naleznete v < Infocentrum > na naší webové stránce:

< www.meyra.com >.

Povrchová úprava

Kvalitním zušlechtěním povrchů je zaručena optimální ochrana proti korozi.

- ☞ Pokud by povrchová vrstva byla poškrábaná apod., opravte poškozené místo naší lakovou tyčinkou, která je k dostání u odborného prodejce.

Příležitostně lehké namazání pohyblivých dílů olejem zajistí jejich dlouhou funkčnost.

Dezinfekce

Jestliže výrobek používá více osob (např. v pečovatelském zařízení), je předepsaná aplikace běžných dezinfekčních prostředků.

- ☞ Před dezinfekcí polstry a madla očistěte.
- ☞ Dezinfekce postřikem nebo otěrem je povolena s odzkoušenými a schválenými dezinfekčními prostředky.

Informace o odzkoušených a uznaných dezinfekčních prostředcích a postupech poskytně váš národní orgán pro ochranu zdraví.

- ☞ Při používání dezinfekčních prostředků se může stát, že podle okolností povrchy jejich působením trpí, což může omezit dlouhodobou funkčnost konstrukčních dílů.
- ☞ Řiďte se zde pokyny k použití od výrobce.

Opravy

Opravy musí zásadně provádět prodejce.

Opravy

Za účelem oprav se s důvěrou obraťte na svého prodejce. Je v provádění prací školený.

Servis

Pokud byste měli dotazy nebo potřebovali pomoc, obraťte se na svého prodejce, který nabízí poradenství, servis a opravy.

Náhradní díly

Díly nebo konstrukční skupiny, které mají význam pro bezpečnost, smí montovat pouze odborný servis. – Nebezpečí úrazu!

Náhradní díly kupujte pouze u prodejce. Při opravě používejte pouze originální náhradní díly!

- ☞ Konstrukční díly cizích firem mohou vyvolávat poruchy.

Prodejce má k dispozici seznam náhradních dílů s příslušnými čísly dílů a výkresy.

Pro správnou dodávku náhradních dílů je v každém případě nutné uvádět příslušné sériové číslo elektrického vozíku (SN)! Toto číslo naleznete na typovém štítku.

Při každé změně/modifikaci, kterou na elektrickém vozíku provede odborný prodejce, je nutné k návodu k obsluze vozíku přiložit doplňující informace jako např. pokyny pro montáž/obsahu a zapsat datum změny a uvádět ho při objednávce náhradních dílů.

Jen tak nebudou u pozdějších objednávek náhradních dílů uvedeny žádné nesprávné objednací údaje.

Upozornění pro případ delších přestávek v používání

Při delších přestávkách v používání jsou nutná tato opatření:

- ☞ Nejméně jedenkrát měsíčně nabíjejte baterie po dobu 16 hodin.
- ☞ Dodržujte teploty skladování.
 - ☞ Řiďte se pokyny v kapitole *Technické údaje na straně 49*.

LIKVIDACE

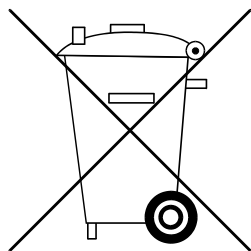

Likvidace se musí provádět podle příslušných národních zákonných ustanovení.

Informace o místních firmách zabývajících se likvidací odpadů získáte na městském či obecním úřadě.

TECHNICKÉ ÚDAJE

Všechny údaje uvedené v < *Technických údajích* > se vztahují na standardní provedení.

Rozměrová tolerance ± 15 mm, $\pm 2^\circ$.

Výpočet max. hmotnosti uživatele:

Přípustná celková hmotnost se vypočítá z hmotnosti prázdného elektrického vozíku a maximální hmotnosti osoby (uživatele).

Další hmotnost vzniká dodatečnými úpravami vozítka nebo hmotnost zavazadel snižuje max. hmotnost uživatele.

Příklad:

Uživatel si chce s sebou vzít zavazadlo o hmotnosti 5 kg. Max. hmotnost uživatele se tak sníží o 5 kg.

Tlak ve vzduchem plněných pneumatikách

Maximální tlak v pneumatikách je uvedený po obou stranách pneumatiky.

Tlak v pneumatice – řídicí kolečko

Standard:

2,5 - 3,5 bar = 36 - 50 psi

Tlak v pneumatice – poháněcí kolo

Standard:

3,0 - 4,0 bar = 44 - 58 psi

Velmi lehký chod:

6 bar = 87 psi

Vysokotlaké pneumatiky:

8 bar = 116 psi

Dojezd

Námi udávané jmenovité hodnoty jsou reálné při dodržení ISO 7176-4.

Dojezd závisí rozhodující měrou na těchto faktorech:

- stavu baterie,
- hmotnosti uživatele,
- rychlosti jízdy,
- způsobu jízdy,
- vlastnostech jízdní dráhy,
- podmínkách jízdy,
- okolní teplotě.

Dojezd značně snižuje:

- časté jízdy po rampě nahoru,
- špatný stav nabití baterií,
- nízká okolní teplota (např. v zimě),
- časté rozjezdy a brzdění (např. v nákupním centru),
- staré, sulfatované baterie,
- nezbytně nutné, časté manévrování,
- snížená rychlost jízdy (zejména jízda krokem).

V praxi se přitom dojezd ještě dosažitelný za „normálních podmínek“ sníží na cca 80 – 40 % jmenovité hodnoty.

Stoupavost

Na stoupání a klesání nad přípustné hodnoty (např. na rampy) se z bezpečnostních důvodů smí najíždět pouze prázdným skútrem bez uživatele!

Aplikované normy

Elektrický vozík odpovídá normě:

- EN 12184
 - ISO 7176-8
 - ISO 7176 -19
-  Hodnocení crash testu, při němž je elektrický vozík připevněn k zádržnému systému vozidla, bylo provedeno zkušebními metodami podle přílohy Annex D.

Modely jsou zařazeny do třídy použití B podle normy EN 12184.

Námi používané konstrukční skupiny a komponenty splňují požadavky normy EN 1021-2 na odolnost proti vznícení.

Údaje podle ISO 7176-15 pro model 1.610

	min	max
Celková délka s podnožkou	1080 mm	– mm
Celková šířka	600 mm	750 mm
Celková hmotnost	– kg	280 kg
Hmotnost uživatele (vč. přítěže)	– kg	130 kg
Hmotnost nejtěžšího dílu	1,6 kg	– kg
Skutečná hloubka sedu	400 mm	530 mm
Skutečná šíře sedu	380 mm	600 mm
Délka ve složeném stavu	– mm	– mm
Šířka ve složeném stavu	– mm	– mm
Výška ve složeném stavu	– mm	– mm
Výška sedací plochy na přední hraně (bez sedacího polštáře) (při úhlu sedu 4°)	440 mm	510 mm
Úhel sedu (u kol 9" / 14")	-2°	22°
Úhel sedu (u kol 9" / 12,5")	0°	24°
Úhel sklonu zádové opěry	-10°	50°
Výška zádového kurtu	500 mm	– mm
Vzdálenost podnožky a sedačky (délka holeně) (bez sedacího polštáře)	280 mm	430 mm
<u>Jmenovité stoupání</u>		
Statická stabilita při jízdě z kopce	–°	8,5° (15 %)
Statická stabilita při jízdě do kopce	–°	8,5° (15 %)
Statická stabilita boční	–°	8,5° (15 %)
Dynamická stabilita při jízdě do kopce	–°	8,5° (15 %)
Úhel podnožky vůči sedací ploše	110°	–
Vzdálenost opěrek rukou od sedací plochy	240 mm	350 mm
Vzdálenost zádové opěry od přední hrany opěrky ruky	330 mm	450 mm
Překonávání překážek	– mm	60 mm

Údaje podle ISO 7176-15 pro model 1.610

	min	max
Minimální poloměr otáčení (normativní doporučení podle ISO 1000 mm)	840 mm	–
Hmotnost testovacího panáka (ISO 7176-8)		130 kg
Maximální rychlost jízdy dopředu (podle výbavy)	6 km/h	10 km/h
Minimální brzdná dráha při maximální rychlosti (6 km/h / 10 km/h)	– mm	1000 / 2100 mm
Dojezd (při 6 km/h)	– km	35 km
Dojezd (při 10 km/h)	– km	30 km
Osa v horizontální poloze	– mm	– mm

Další technické údaje pro model 1.610

	min	max
Hladina hluku		< 70 dB(A)
Stupeň krytí		IP X4
Prostor pro otáčení	1300 mm	
Řízení pohonu		24 V / 70 A
Hnací výkon (6 / 10 km/h)		180 W / 300 W
Hlavní pojistka		80 A
Osvětlení (volitelná výbava)		technika LED 24 V
Přítěž	– kg	10 kg
Zatížení osy přední	– kg	120 kg
Zatížení osy zadní	– kg	160 kg
Světlá výška - pohon		60 mm
Světlá výška - vana s bateriemi		80 mm
Hmotnost prázdného vozíku (s bateriemi)	94 kg	94 kg
Hmotnost prázdného vozíku (bez baterií)	65 kg	
Celková výška	930 mm	1130 mm
Sedací polštář - tloušťka	60 mm	80 mm

Další technické údaje pro model 1.610

	min	max
<u>Transportní rozměry</u>		
Délka (vč. stabilizačních koleček, bez podnožek)	840 mm	– mm
Šířka (bez opěrek rukou)		630 mm
Výška (bez opěrek rukou)	560 mm	660 mm
<u>Klimatické údaje</u>		
Okolní teplota		-25 °C až +50 °C
Teplota skladování s bateriemi		-25 °C až +50 °C
Teplota skladování bez baterií		-40 °C až +65 °C
<u>Řídicí kolečko</u>		
230 x 70 mm (9")		chráněné proti propíchnutí
<u>Poháněcí kolo</u>		
320 x 60 mm (12,5")		chráněné proti propíchnutí
356 x 75 mm (14")		chráněné proti propíchnutí
<u>Poháněcí baterie</u>		
2 x 12 V 43 Ah (5 h) / 50 Ah (20 h)		uzavřenými, bezúdržbové
2 x 12 V 52 Ah (5 h) / 60 Ah (20 h)		uzavřenými, bezúdržbové
max. rozměr baterie (dxšxv)		260 x 174 x 205 mm
Nabíjecí proud	5 A	12 A

Význam štítků na elektrickém vozíku

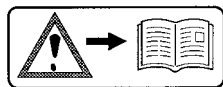

Pozor!

Přečtěte si návod k obsluze i přiloženou dokumentaci.

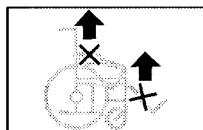

Elektrický vozík nezvedejte za opěrky rukou ani za podnožky. Odnímatelné díly nejsou vhodné k přenášení vozíku.



Elektrický provoz



Mechanický provoz



Postrkujte pouze po rovných plochách.

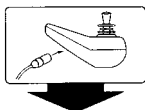

Upozornění na nabíjecí zdířce.



Produkt **není** schválený jako sedadlo k přepravě v motorovém vozidle.



Upozornění na nebezpečí zhmoždění. – Nesahejte dovnitř.



Použití v jezdoucích dopravních prostředcích. – Vypněte nebo přepněte na jízdní program 3.



Upozornění na nebezpečí zhmoždění.

Horní díl je uložený pohyblivě nebo otočně a tvoří tak v dolní části místo možného sevření.

– Nesahejte do místa sevření.



Max. příp. hmotnost uživatele, jestliže je produkt schválený jako sedadlo v motorovém vozidle.

Význam štítků na elektrickém vozíku



Pozor!

Neprovádějte žádné servisní práce.

Tlaková část plynové pružiny je pod tlakem.

– Zvýšené nebezpečí úrazu!

Význam symbolů na návodech k praní

(symboly odpovídají evropskému standardu)



Jemné praní při uvedené maximální prací teplotě ve °C.



Normální praní při uvedené maximální prací teplotě ve °C.



Ruční praní



Nebělit.



Nesušit v sušičce.



Nežehlit.



Nečistit chemicky.

Význam symbolů na typovém štítku



Výrobce



Objednáací číslo



Sériové číslo



Datum výroby



Přípust. hmotnost uživatele



Přípust. celková hmotnost



Přípust. zatížení os



Přípust. stoupání



Přípust. klesání

max. ... km/h

Přípust. maximální rychlost



Produkt je schválený jako sedadlo k přepravě v motorovém vozidle.



Max. příp. hmotnost uživatele, jestliže je produkt schválený jako sedadlo v motorovém vozidle.



Produkt **není** schválený jako sedadlo k přepravě v motorovém vozidle.



Zdravotnické zařízení

POTVRZENÍ O PROHLÍDCE

Údaje o elektrickém vozíku:

Model:

Č. dodacího listu:

Sériové č. (SN):

Doporučená bezpečnostní prohlídka 1. rok (nejpozději každých 12 měsíců)

Razítko prodejce:

Podpis: _____

Místo, datum: _____

Příští bezpečnostní prohlídka za 12 měsíců

Datum: _____

Doporučená bezpečnostní prohlídka 2. rok (nejpozději každých 12 měsíců)

Razítko prodejce:

Podpis: _____

Místo, datum: _____

Příští bezpečnostní prohlídka za 12 měsíců

Datum: _____

Doporučená bezpečnostní prohlídka 3. rok (nejpozději každých 12 měsíců)

Razítko prodejce:

Podpis: _____

Místo, datum: _____

Příští bezpečnostní prohlídka za 12 měsíců

Datum: _____

Doporučená bezpečnostní prohlídka 4. rok (nejpozději každých 12 měsíců)

Razítko prodejce:

Podpis: _____

Místo, datum: _____

Příští bezpečnostní prohlídka za 12 měsíců

Datum: _____

Doporučená bezpečnostní prohlídka 5. rok (nejpozději každých 12 měsíců)

Razítko prodejce:

Podpis: _____

Místo, datum: _____

Příští bezpečnostní prohlídka za 12 měsíců

Datum: _____

RUČENÍ / ZÁRUKA

Nerespektování návodu k obsluze, neodborně prováděná údržba a zejména technické změny a doplňky (nástavby) bez našeho souhlasu vedou k zániku jak záručních nároků, tak k ručení za výrobek všeobecně.

Národní podmínky pro ručení/záruku mezi vámi a vaším prodejcem se mohou od podmínek uvedených v této kapitole lišit.

Za tento výrobek přebíráme v rámci našich všeobecných obchodních podmínek zákonnou záruku a případně vyslovená či dohodnutá ručení. V případě záručních nároků se s níže uvedeným ZÁRUČNÍM KUPÓNEM s vyplněnými potřebnými údaji o označení modelu, čísle dodacího listu s datem dodávky a sériovým číslem (SN) obraťte na vašeho prodejce.

Sériové číslo (SN) naleznete na typovém štítku.

Předpokladem pro uznání nároků z ručení resp. záruky je v každém případě používání výrobku podle účelu určení, používání originálních náhradních dílů u prodejců a pravidelné provádění údržby a prohlídek.

Záruka je vyloučena u poškození povrchové úpravy, pneumatik kol, poškození kvůli uvolněným šroubům nebo maticím a opotřebeným upevňovacím otvorům v důsledku častých montážních prací.

Dále jsou vyloučeny škody na pohonu a elektronice, které jsou následkem nepřímého čištění pomocí parních čističů resp. úmyslného nebo neúmyslného namočení komponent.

Poruchy způsobované zdroji záření jako jsou mobilní telefony s vysokým vysílacím výkonem, hi-fi zařízení a jiné silné rušivé zářiče mimo specifikace normy nelze uplatnit jako nároky z ručení resp. záruky.

Tento návod k obsluze je součástí výrobku a při změně uživatele nebo majitele se k němu musí přiložit.

K hodnocení našich výrobků můžete použít naše < Infocentrum > odkaz < PMS > na naši webovou stránku < www.meyra.com >.

Technické změny ve smyslu pokroku si vyhrazujeme.



Tento výrobek splňuje požadavky nařízení EU 2017/745 o zdravotnických prostředcích.

Záruční kupón

Vyplňte prosím! V případě potřeby zkopírujte a kopii pošlete vašemu prodejci.

Ručení / Záruka

Označení modelu:

Č. dodacího listu:

SN (viz typový štítek):

Datum dodávky:

Razítko prodejce:

Potvrzení o prohlídce při předání chodítka

Údaje o elektrickém vozíku:

Sériové č. (SN):

Model:

Č. dodacího listu:

Razítko prodejce:

Podpis: _____

Místo, datum: _____

Příští bezpečnostní prohlídka za 12 měsíců

Datum: _____

Váš prodejce

MEYRA GmbH

Meyra-Ring 2



32689 Kalletal-Kalldorf
NĚMECKO



Tel +49 5733 922 - 311

Fax +49 5733 922 - 9311



info@meyra.de

www.meyra.de
