

CS

Skládací vozík

Model 1.735, Avanti Pro

Model 1.736, Avanti

Návod k obsluze



CE

 **MEYRA®**

Obsah

Význam použitých symbolů	6
Úvod	6
Výčet modelů	6
Indikace / kontraindikace	7
Převzetí	7
Určený účel	7
Použití	7
Skládání/rozkládání/přenášení vozíku	8
Úprava	8
Kombinace s výrobky jiného výrobce	9
Recirkulace	9
Životnost	9
Přehled	10
Brzda	11
Přítlačná brzda - uživatel	11
Zajištění brzd	11
Uvolnění brzd	11
Provozní brzda	11
Bubnová brzda - doprovod	12
Funkce provozní brzdy	12
Prodloužení brzdové páčky	13
Jednoruční brzda	13
Zvláštnost jednoruční brzdy	13
Stupačky	14
Lýtkový kurt	14
Sejmutí lýtkového kurtu	14
Přípevnění lýtkového kurtu	14
Nastavení délky lýtkového kurtu	14
Patní kurt	15
Sejmutí patního kurtru	15
Přípevnění patního kurtu	15
Nastavení délky patního kurtu	15

Spodní díl stupaček	16
Podnožky	16
Nedělená podnožka	16
Horní díl stupačky	17
Vytočení stupaček	17
Vrácení stupaček do původní polohy	18
Sejmutí stupaček	19
Zavěšení stupaček	19
Mechanicky polohovací stupačka	20
Zvednutí/spuštění stupačky	20
Zvednutí/spuštění stupačky pro amputace	20
Opěrky rukou	21
Sejmutí opěrky ruky	21
Nasazení opěrky ruky	23
Nasazení opěrky ruky	24
Odklopení opěrky ruky	25
Nastavení výšky opěrky ruky	26
Zádová opěra	27
Zádový kurt, standard	27
Polohovací zádová opěra	27
Výškově nastavitelná zádová opěra	27
Řemínková záda	27
Sejmutí zádového polstru	28
Připevnění zádového polstru	28
Příčné madlo	29
Madla pro doprovod	30
Madla pro doprovod s trubkovým vedením	31
Nastavování výšky madel pro doprovod	31
Kola	32
Poháněcí kola	32
Transportní kolečka	32

Stabilizační kolečka	33
Délka stabilizačních koleček	33
Zásuvná stabilizační kolečka	33
Sejmutí/ zasunutí stabilizačních koleček	33
Otočná stabilizační kolečka	33
Otočení stabilizačních koleček	33
Zvláštnosti u dvojitých obručí	34
Pohánění vozíku	34
Skládání/rozkládání u dvojitých obručí	34
Opěrka hlavy	35
Terapeutický stolek	35
Fixační pás	36
Základní bezpečnostní pokyny	37
Doprovod	37
Přesedání z vozíku	37
Sahání pro předměty	37
Klesání, stoupání nebo jízdní dráha s příčným sklonem	38
Překonávání překážek	39
Nakládání vozíku	39
Přeprava ve vozidlech	40
Zajištění neobsazeného vozíku při přepravě	40
Přeprava osob v motorovém vozidle	40
Přeprava v prostředcích hromadné dopravy	40
Jízdy ve veřejném silničním provozu	41
Čištění	41
Povrchová úprava	42
Dezinfekce	42
Opravy	42
Opravy	42
Servis	42
Náhradní díly	42
Upozornění pro případ delších přestávek v používání	43
Likvidace	43

Údržba	43
Údržba	43
Plán údržby	44
Technické údaje	46
Tlak ve vzduchem plněných pneumatikách	46
Aplikované normy	46
Údaje podle ISO pro model 1.735 Avanti	47
Další technické údaje pro model 1.735 Avanti	48
Údaje podle ISO pro model 1.736 Avanti	49
Další technické údaje pro model 1.736 Avanti	50
Význam symbolů na návodech k praní	51
Význam štítků na vozíku	52
Význam symbolů na typovém štítku	53
Potvrzení o prohlídce	54
Ručení / Záruka	55
Záruční kupón	56
Potvrzení o prohlídce při předání křesla	56
Poznámky	57

VÝZNAM POUŽITÝCH SYMBOLŮ

Barevně zvýrazněné bezpečnostní pokyny je bezpodmínečně nutné respektovat!

-  Tento symbol označuje upozornění a doporučení
- [] Odkaz na číslo obrázku
- () Odkaz na funkční prvek uvnitř obrázku.

ÚVOD

Před prvním uvedením do provozu si tento dokument přečtete a řiďte se jím.

Děti a mladiství by si tento dokument měli před první jízdou přečíst případně spolu s rodiči, dohlížející nebo doprovázející osobou.

Odborný prodejce by vás navíc měl s používáním vozíku seznámit.

Tento návod k obsluze Vám má pomoci při seznamování se s manipulací s vozíkem a jako pomůcka k prevenci úrazů.

-  Zobrazené varianty výbavy se od vašeho modelu mohou lišit.

Jsou proto uvedeny také kapitoly s volitelnou výbavou, které se vašeho individuálního vozíku možná netýkají. Seznam dodávané volitelné výbavy a příslušenství najdete v objednacím formuláři vozíku.

Uživatelé se zrakovým postižením naleznou soubory ve formátu PDF spolu s dalšími informacemi o našich výrobcích na naší webové stránce na adrese:

< www.meyra.com >.

-  V případě potřeby se obraťte na svého prodejce.

Alternativně si uživatelé se zrakovým postižením mohou nechat dokumentaci přečíst další osobou.

Informujte se pravidelně o bezpečnosti výrobku a o možném stahování našich výrobků v odkazu < *Informační centrum* > na naší webové stránce:

< www.meyra.com >.

Vyvinuli jsme výrobek, který splňuje technické a zákonné požadavky na zdravotnické prostředky. Pokud chcete sdělit informaci o závažném případě, který nelze vyloučit, použijte prosím našich mailovou adresu < info@meyra.de > a informujte příslušný úřad vaší země.

VÝČET MODELŮ

Tento návod k obsluze platí pro níže uvedené modely:

Model 1.735

Model 1.736

INDIKACE / KONTRAINDIKACE

V případě alergických reakcí, zčervenání kůže a/nebo otlaků při používání vozíku neprodleně vyhledejte lékaře.

Abyste předešli kontaktní alergii, doporučujeme používat vozík pouze v oděvu.

Vozík slouží jako podpora při výrazném omezení chůze či při neschopnosti chůze, např. při ochrnutí, vadách nebo deformitách končetin, ztrátě končetin, poškození nebo kontrakturách kloubů, při dalších onemocněních. (Značné až plné omezení mobility/chůze při strukturálním a/nebo funkčním poškození dolních končetin (m.j. amputace, následky úrazu, muskuloskeletální/neuromuskulárně podmíněné poruchy pohybu atd.).

Vozík se nesmí používat při velmi silných poruchách rovnováhy, při poruchách vnímání, ztrátě velké části obou paží, kontrakturách / poškození kloubů na obou pažích, nedostatečné nebo žádné schopnosti vidět nebo při neschopnosti sedět.

- ☞ Na tato a další možná rizika spojená s tímto výrobkem se zeptejte svého lékaře, terapeuta nebo odborného prodejce.

PŘEVZETÍ

Všechny produkty se v našem závodě kontrolují a balí do speciálních kartonů.

- ☞ Přesto vás prosíme, abyste vozík okamžitě po obdržení, nejlépe ještě v přítomnosti doručitele, zkontrolovali a přesvědčili se, zda nevykazuje škody způsobené přepravou.
- ☞ Obal vozíku byste měli uschovat pro případnou pozdější přepravu.

URČENÝ ÚČEL

Vozík byl vyvinut pro děti a mládež. Slouží výlučně k přepravě jedné osoby na sedačce, nikoli jako prostředek k tahání či k přepravě předmětů apod.

POUŽITÍ

Nesahejte do drátů nebo na běhoun otáčejících se kol. – Nebezpečí poranění!

Při pohánění vozíku nesahejte mezi přítlačnou brzdu a pneumatiku. – Nebezpečí poranění!

Vyhýbejte se trhanému pohánění vozíku. – Nebezpečí převrácení!

Nepoužívejte vozík bez namontovaných stupaček a opěrek rukou!

V určitých provedeních může vozík překračovat maximální rozměry pro záchranné cesty. Vždy se ujistěte, zda jsou možné záchranné cesty pro Váš vozík dostatečně široké.

Vozík lze používat na rovném, pevném podkladu, a to:

- v interiéru (např. byt, stacionář),
- venku (např. zpevněné cesty v parku),
- na cestách (např. v autobuse či ve vlaku),
 - ☞ V určitých rozměrech (celková výška, celková šířka, celková délka, poloměr otáčení) váš vozík pro přepravu ve vlaku vhodný není.
 - ☞ Před přepravou si zjistěte možná omezení.
- V letadle vozík přepravujte pouze s pneumatikami z PU.
 - ☞ Před přepravou se u letecké společnosti informujte o možných omezeních.

- Nikdy vozík nevystavujte extrémním teplotám a škodlivým vlivům okolního prostředí, jako např. slunečnímu záření, extrémnímu chladu, slané vodě.
- Písek a jiné částice nečistot se mohou usadit v pohyblivých dílech a znemožnit jejich funkci.
- Vozík pohánějte pouze pomocí obručí poháněcích kol.

Nikdy se nenechávejte přenášet ve vozíku zvednutém nad zem. Konstrukční díly, které nejsou pevně namontované, např. postraniče nebo stupačky, se mohou uvolnit a může dojít k pádu.

 Vozík je vozidlo a nikoli prostředek k přenášení.

Používejte ho pouze v souladu se specifikacemi a mezními hodnotami uvedenými v kapitole *Technické údaje na straně 46*.

SKLÁDÁNÍ/ROZKLÁDÁNÍ/ PŘENÁŠENÍ VOZÍKU

Váš vozík se dá skládat bez použití nářadí.



1. Odstraňte sedací polštář, je-li součástí vozíku.
2. Sejměte stupačky nebo obě podnožky odklopte nahoru.
3. Sedací kurt vpředu a vzadu uprostřed vytáhněte nahoru.
4. Popř. odstraňte spojovací tyč pro pohon dvojitou obručí nebo příčné madlo.

Vozík lze ve složeném stavu přenášet.

Zasuňte předloktí pod složený sedací kurt. Druhou rukou podepřete zadní část složeného kurtu.

Vozík nadzvedněte ve vodorovné poloze.

K rozložení vozík nakloňte trochu stranou. Na straně, která stojí pevně na zemi, zatlačte trubku sedačky dolů až na doraz.

-  Přitom bude možná nutné obě trubky sedačky přitlačit rukama.
-  Zajistěte, aby trubka sedačky správně doléhala na dosedací plochu.

ÚPRAVA

Úpravy, nastavování nebo opravy nechávejte zásadně provádět u prodejce.

Vozík nabízí možnosti úprav podle individuálních tělesných rozměrů. Před prvním použitím by váš prodejce měl vozík upravit a seznámit vás s jeho funkcemi. Přihlédne přitom ke zkušenosti uživatele, jeho fyzickým limitům a k místu nejčastějšího používání vozíku. Před prvním použitím prověřte funkčnost vašeho vozíku.

-  Doporučujeme pravidelnou kontrolu individuálního nastavení křesla, aby byla dlouhodobě zaručena jeho optimální způsobilost i při změnách obrazu choroby či postižení uživatele. Zejména u dospívajících doporučujeme úpravu každých 6 měsíců.

KOMBINACE S VÝROBKÝ JINÉHO VÝROBCE

Každá kombinace vašeho vozíku a komponent, které jsme nedodali my, obecně představuje změnu vozíku. Informujte se, jaké kombinace jsou z naší strany dovolené.

Přídavné pohony

Montáž přídavných pohonů představuje značnou změnu vozíku. Změnou zaniká naše prohlášení o shodě.

- ☞ Prokázání shody kombinace s platnou směrnicí pro zdravotnické prostředky / nařízením o zdravotnických prostředcích je věcí dodavatele přídavného pohonu. Ten je také odpovědný za průvodní dokumentaci produktů dané kombinace zdravotnických výrobků.

RECIRKULACE

Vozík je vhodný pro opětovné použití v repasovaném stavu. Díky stavebnicovému systému je možné vozík přizpůsobit různým postižením a tělesným rozměrům. Před každou recirkulací se vozík musí podrobit kompletní prohlídce.

- ☞ Hygienická opatření, která jsou pro opětovné použití nutná, provádějte podle validovaného hygienického plánu; součástí musí být dezinfekce.

Servisní návod určený pro odborného prodejce poskytuje informace o opětovném použití a četnosti opětovného použití vašeho vozíku.

ŽIVOTNOST

Průměrná životnost vozíku je 4 roky, jestliže vozík bude používán k určenému účelu a budou dodržovány všechny předpisy pro údržbu a servis. Životnost vozíku závisí také na četnosti užívání, na prostředí, v němž ho užíváte a na péči. Použitím náhradních dílů je možné životnost vozíku prodloužit. Náhradní díly bývají zpravidla k dostání až 5 let po ukončení výroby.

- ☞ Uvedená životnost nepředstavuje žádnou dodatečnou záruku.

PŘEHLED

Přehled ukazuje nejdůležitější komponenty vozíku, platné obecně pro všechny modely.

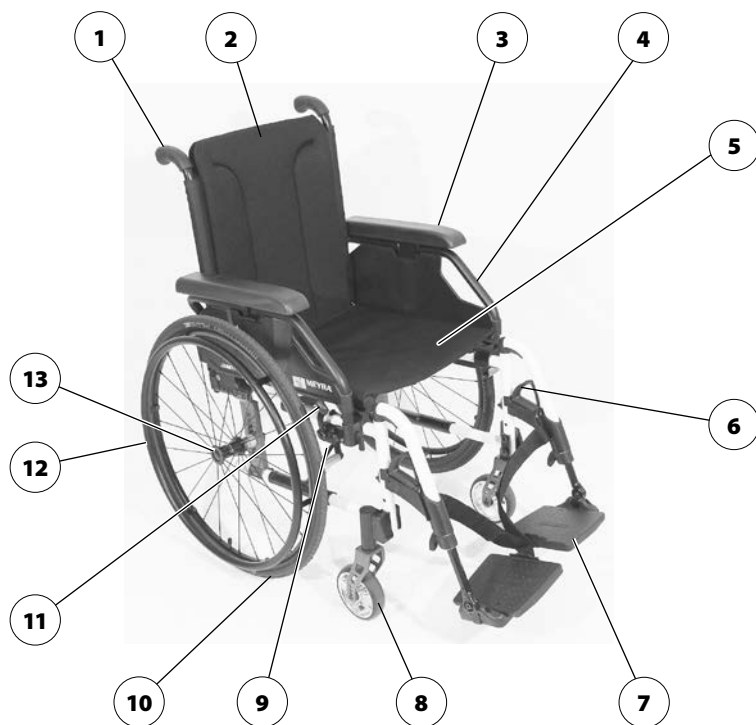

Pol. Označení

- | | |
|---------------------------------------|--|
| (1) Madlo pro doprovod | (8) Řídicí kolečko |
| (2) Zádová opěra | (9) Typový štítek (na křížové vzpěře) |
| (3) Opěrka ruky | (10) Poháněcí kolo |
| (4) Postranice/bočnice | (11) Brzdová páčka – přítlačná brzda |
| (5) Sedací kurt/sedací polštář | (12) Obruče |
| (6) Páčka pro zajištění stupačky | (13) Aretační tlačítko – rychloupínací osa |
| (7) Nedělená podnožka/dělené podnožky | |

BRZDA

Při sníženém brzděném účinku nechte vozík okamžitě opravit v odborném servisu.

Vozíky s pneumatikami z PU je při delším odstavení potřeba bezpečně uložit se zajištěnými přitlačnými brzdami, protože během pneumatiky by se mohl deformovat.

Zajištěním brzd pomocí brzdové páčky (1) je vozík zajištěn proti nechtěnému rozjezdu (aretační brzda).

Vozík může být podle provedení vybavený přitlačnými brzdami [2] nebo bubnovými brzdami [3].



Přitlačná brzda - uživatel

Zajištění brzd

K zajištění vozíku proti nechtěnému rozjezdu obě brzdové páčky přepněte dopředu až na doraz [4].

- ☞ Vozíkem se zajištěnými brzdami se nesmí nechat pohybovat.

Uvolnění brzd

Obě brzdové páčky přepněte dozadu až na doraz [2].



Provozní brzda

Vozík se zabrzdí pomocí obručí.

- ☞ K zabrzdění vozíku případně používejte vhodné rukavice.

Bubnová brzda - doprovod

Bubnovou brzdou ovládá doprovod pomocí brzdové páčky [1].

Funkce provozní brzdy

S oběma brzdovými páčkami rovnoměrně, jenom lehce pohněte, abyste vozík zabrzdili postupně.

Zajištění bubnových brzd

Přitáhněte obě brzdové páčky [1] a západku (2) zatlačte dopředu.

Pusťte brzdovou páčku. – Podle nastavení západka zaskočí v první (A) nebo druhé (B) poloze a zajistí brzdou.

☛ Je-li k zajištění brzdy nutná ještě třetí poloha západky (C), musí brzdou dodatečně nastavit v odborném servisu.

Uvolnění bubnových brzd

Přitáhněte obě brzdové páčky [1], aby západky (2) samočinně vyskočily z blokování.

Pusťte obě brzdové páčky. – Aretační brzdy jsou uvolněné a vozík je opět připravený k jízdě.

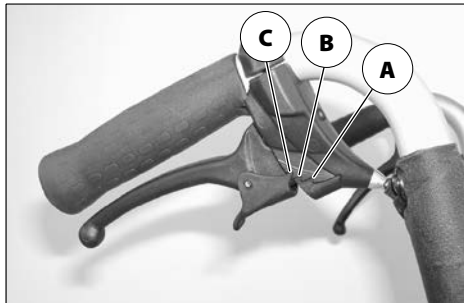
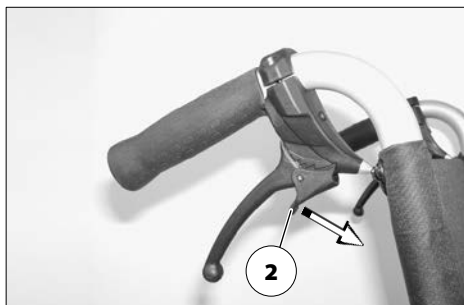

Prodloužení brzdové páčky

Neopírejte se o brzdové páčky.

Prodloužení brzdové páčky během jízdy nesundávejte. – Nebezpečí úrazu, je-li prodloužení páčky příliš dlouhé.

Nasazené prodloužení brzdové páčky působí jako zesílení brzdné síly a snižuje sílu potřebnou k zajištění brzd (1).

- ☞ Při přesedání z vozíku a do vozíku stáhněte z brzdových páček jejich prodloužení.
- ☞ Vozík používejte pouze s nasazeným prodloužením brzdových páček.

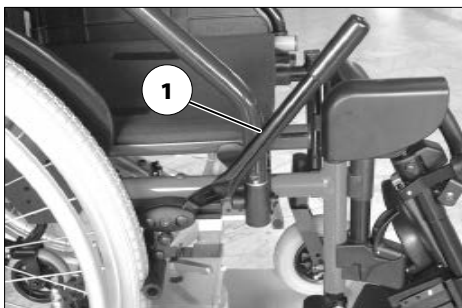

Jednoruční brzda

Jednoruční brzda [2] umožňuje zajištění brzdy pouze jednou brzdovou páčkou.

Zvláštnost jednoruční brzdy

Páčka jednoruční brzdy se po vytažení nahoru dá překlopit dozadu [3].



STUPAČKY

Před manipulací se stupačkami zajistěte vozík proti nechtěnému rozjezdu.

- Řiďte se pokyny v kapitole *Brzda na straně 11*.

Lýtkový kurt

Nejezděte bez lýtkového kurtu. – Nebezpečí úrazu.

Odnímatelný lýtkový kurt (1) zabraňuje sklouznutí nohou z nedělené podnožky dozadu.

- Při vytáčení stupaček je třeba lýtkový kurt odstranit.
- Lýtkový kurt se nepoužívá u polohovacích stupaček, kde ho nahrazují opory lýtek.



Sejmutí lýtkového kurtu

Lýtkový kurt sejměte tak, že ho stáhnete z úchytů (2).

Přípevnění lýtkového kurtu

Lýtkový kurt připevníte natažením obou postranních smyček na úchyty (2).

Nastavení délky lýtkového kurtu

Při nastavování délky lýtkový kurt vedte okolo úchytů (2) a pomocí suchého zipu upravte potřebnou délku.

Patní kurt

Patní kurt (1) zabraňuje sklouznutí nohou z podnožek dozadu.

Sejmutí patního kurtru

Patní kurt lze sejmut stažením z úchytu (2) nebo po rozeptnutí suchého zipu stažením z trubky rámu (3).

Přípevnění patního kurtru

Patní kurt připevníte nasunutím smyčky kurtru na úchyt (2) nebo vedením kurtru okolo trubky rámu (3) a zapnutím suchého zipu.

Nastavení délky patního kurtru

Délku patního kurtru upravíte pomocí suchého zipu.

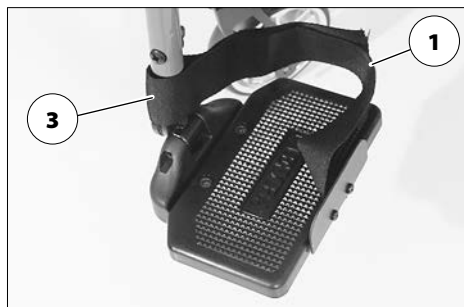
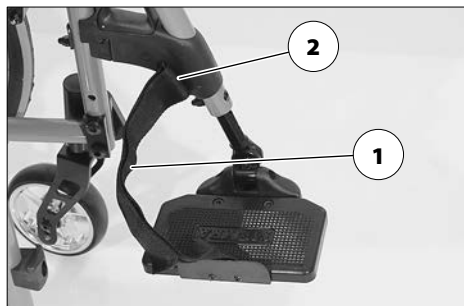

Spodní díl stupaček

Při nasedání nebo vysedání odklopte jednotlivé podnožky či nedělenou podnožku [1].

- ☞ Pozor na místa možného sevření!
 - Obě nohy sundejte z podnožek.
 - Sejměte lýtkový kurt, je-li součástí vozíku.
 - ☞ Řiďte se pokyny v kapitole *Lýtkový kurt na straně 14.*
- ☞ Před jízdou jednotlivé podnožky či nedělenou podnožku opět sklopte dolů [3] a připevňte lýtkový kurt.



Podnožky

Podnožky lze odklopit směrem ven [1] nebo sklopit směrem dovnitř [3].

Nedělená podnožka

Před vytočením a sejmutím horního dílu stupačky odklopte nedělenou podnožku [4].

Odklopení nedělené podnožky

Při odklápění nedělené podnožky odklopte volnou stranu podnožky nahoru až na doraz [5].

Sklopení nedělené podnožky

Při sklápění nedělené podnožky sklopte volnou stranu podnožky dolů až na doraz do držáku podnožky [4].

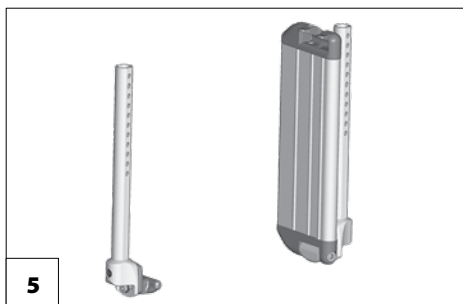
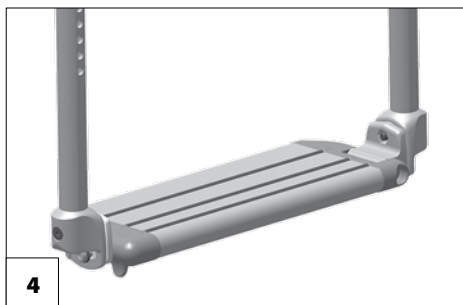

Horní díl stupačky

Horní díl stupačky spolu s nasazeným spodním dílem stupačky se celkově označuje jako stupačka.

Vytočení stupaček

Vytočené stupačky jsou automaticky od-blokovány a mohou snadno odpadnout. Nezapomínejte na to při další manipulaci s křeslem (např. přeprava).

Pro snadné nasedání a vysedání z vozíku a k najíždění blízko např. ke skříni, posteli, vaně lze stupačky vytočit do strany [1].

- ☞ Před vytočením stupaček odstraňte lýtkový kurt, pokud je jím vozík vybaven.
 - ☞ Řiďte se pokyny v kapitole *Lýtkový kurt na straně 14*.

K vytočení stupaček odklopte jednotlivé podnožky či nedělenou podnožku.

- ☞ Řiďte se pokyny v kapitole *Spodní díl stupaček na straně 16*.

Potom zatáhněte nebo zatlačte příslušnou aretační páčku (2) dozadu a příslušnou stupačku vytočte.

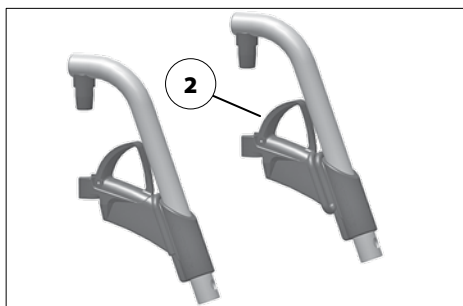

Vrácení stupaček do původní polohy

Stupačky vrátíte do původní polohy otočením dopředu, až aretace slyšitelně zaskočí [1].

- ☞ Po slyšitelném zacvaknutí stupaček zkontrolujte příslušnou aretaci/zablokování.
- ☞ Následně se řiďte pokyny v kapitole *Spodní díl stupaček na straně 16.*



Sejmutí stupaček

U vozíku s odstraněnými stupačkami hrozí zvýšené nebezpečí převrácení dozadu.

Ke snadnému přesezení z vozíku a do vozíku a kvůli zmenšení délky vozíku (důležité pro přepravu) jsou stupačky odnímatelné [1].

- Před manipulací se stupačkami sejměte lýtkový kurt.
 - Řiďte se pokyny v kapitole *Lýtkový kurt na straně 14*.

Při snímání stupačku nejprve vytočte [2] stranou a potom ji sejměte vytažením nahoru [1].

- Řiďte se pokyny v kapitole *Vytočení stupaček na straně 17*.
- Pozor na možné nebezpečí skřípnutí!

Zavěšení stupaček

Přitlačte stupačky vytočené do strany rovnoběžně k přední trubce rámu a zavěste je. – Čep stupačky při tom musí vklouznout do trubky rámu.

- Po zavěšení otočte stupačky dopředu [3].
 - Řiďte se pokyny v kapitole *Vrácení stupaček do původní polohy na straně 18*.



Mechanicky polohovací stupačka

Při nastavování nikdy nesahejte volnou rukou do stavěcího mechanismu. Stupačku nechejte doprovodem zajistit proti nechtěnému spadnutí dolů.

Stupačku nenechávejte spadnout dolů vlastní vahou. – Nebezpečí poranění!

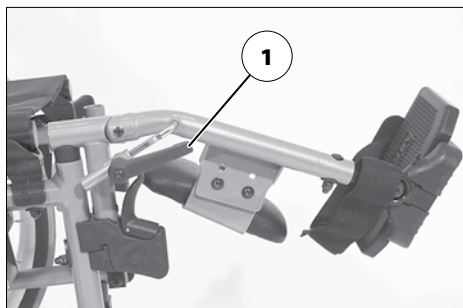

Zvednutí/spuštění stupačky

Před zvedáním či spouštěním nechejte doprovod, aby stupačku lehkým nadzvednutím odlehčil.

Potom uvolněte pojistnou páčku (1), doprovodná osoba stupačku pomalu zvedne/sníží na požadovanou výšku.

Po nastavení páčku (1) opět bezpečně utáhněte.

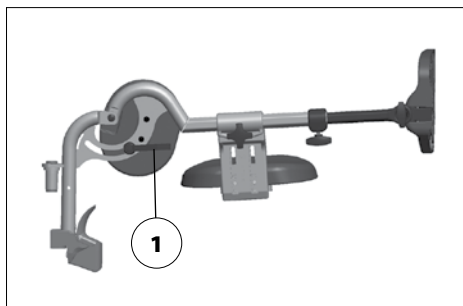

Zvednutí/spuštění stupačky pro amputace

Před zvedáním či spouštěním nechejte doprovod, aby stupačku lehkým nadzvednutím odlehčil.

Potom uvolněte páčku (2), doprovodná osoba stupačku pro amputace pomalu zvedne/sníží na požadovanou výšku.

Po nastavení páčku (2) opět bezpečně utáhněte.

☞ Zajistěte při tom, aby ozubení pro nastavování úhlu opět zapadalo do sebe.

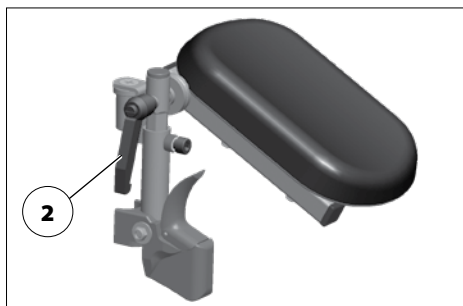

OPĚRKY RUKOU

Opěrky rukou nepoužívejte ke zvedání ani přenášení vozíku.

Nejezděte bez opěrek rukou.

Nesahejte mezi rám a opěrku ruky. – Nebezpečí přiskřípnutí!

Při postrkování vozíku doprovodem musí uživatel položit ruce na područky nebo na klín a nikoli na stranu mezi tělo a opěrku ruky. – Nebezpečí zhmoždění prstů!

Při přesedání do strany bez opěrky ruky hrozí nebezpečí nechtěné manipulace s brzdou a ušpinění oděvu o poháněcí kolo.

Opěrky rukou varianty 1 [1] a varianty 2 [2] jsou (podle modelu a provedení) odnímatelné, výškově nastavitelné a slouží současně jako područka, bočnice a ochrana proti větru.

Sejmutí opěrky ruky

Varianta 1:

K sejmutí opěrky ruky nejprve přepněte aretační páčku (3) nahoru.

Potom opěrku odklopte dozadu [4] a sejměte.

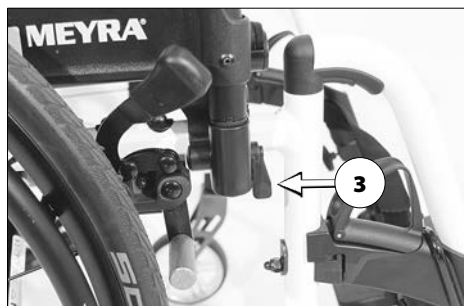

Varianta 2:

K sejmutí opěrky ruky zatlačte pojistné tlačítko (1).

Opěrku ruky odklopte dozadu [2] a zvedněte nahoru [3].



Nasazení opěrky ruky

Varianta 1:

Nejprve opěrku ruky vedle sedací plochy zasuněte shora do zadního držáku [1].

Potom ji sklopte dolů a zatlačte do předního držáku [2]. K zajištění přepněte aretační páčku dolů (3).

- ☞ Zadní trubka opěrky ruky se musí nacházet ve vodící drážce na zádech (4).



Nasazení opěrky ruky

Varianta 2:

K nasazení opěrky ruky zasuňte zadní šikmý čep (1) do příslušného úchytu (2).

- ☞ Při sklápění opěrky ruky dbejte na to, aby se držák (3) nacházel okolo zádové trubky.

Opěrku ruky sklopte dopředu do příslušného úchytu, dokud pojistné tlačítko (4) slyšitelně nezaskočí.

- ☞ Po sklopení dopředu se automaticky zajistí zadní zablokování opěrky ruky.

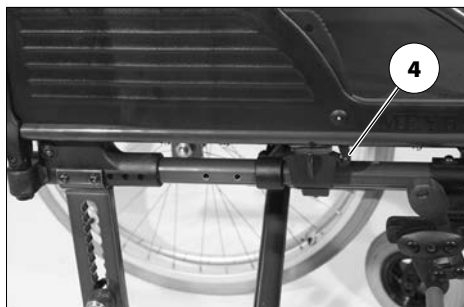
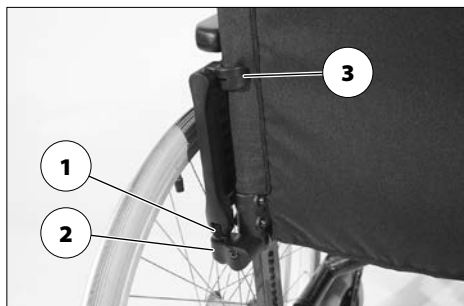

Odklopení opěrky ruky

Při nasedání nebo vysedání z vozíku je možné opěrku ruky odklopit dozadu a složit za zádovou opěru [1].

Varianta 1:

K odklopení opěrky ruky nejprve přepněte přední aretační páčku (2) dolů.

Potom odklopte opěrku dozadu [3] a složte ji za zádovou opěru [1].

- ✎ U varianty s bubnovou brzdou není možné opěrku ruky odklopit za zádovou opěru.

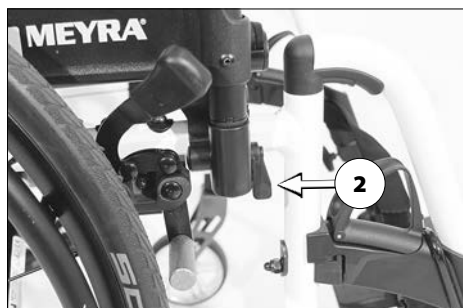

Nastavení výšky opěrky ruky

K nastavení výšky opěrky ruky přidržte područku jednou rukou, aby nechtěně nespadla dolů.

Varianta 1:

Polstrované područky jsou výškově nastavitelné v 5 stupních [4].

Ke zvednutí nebo spuštění područky vytáhněte páčku (5) prsty nahoru nebo ji zatlačte dolů a současně posuňte područku do požadované polohy. Potom ji posunujte dále, dokud aretace slyšitelně nezaskočí.

- ☞ Aretaci zkontrolujte krátkým nadzvednutím nebo snížením područky.

Varianta 2:

Polstrované područky jsou výškově nastavitelné v 5 stupních [7].

Ke zvýšení nebo snížení područky zatlačte knoflík (6) a současně područku posuňte do požadované výšky. Potom ji posunujte dále, dokud aretace slyšitelně nezaskočí.

- ☞ Aretaci zkontrolujte krátkým nadzvednutím nebo snížením područky.

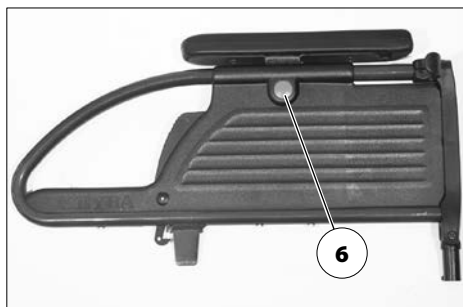

ZÁDOVÁ OPĚRA

Zádový kurt, standard

Zádový kurt se napíná pomocí zádočných trubek (1).

Prodloužená část zad se připevní suchým zipem pod sedací kurt.



Polohovací zádová opěra

Nastavením sklonu se zvyšuje nebezpečí převrácení a smí se provádět pouze s namontovanými stabilizačními kolečky.

Sklon polohovací zádové opěry [2] lze nastavit v rozmezí +/- 10° v krocích po 5°.



Výškově nastavitelná zádová opěra

Výšku nastavitelné zádové opěry (3) lze plynule nastavit.



Řemínková záda

Prověšení řemínkových zad nastavíte pomocí suchého zipu na napínacích popruzích (4).

Přes ně položte polstrovaný díl (5) a připevněte suchým zipem.



Sejmutí zádového polstru

Při snímání uvolněte nejprve zadní část zádového polstru (1), potom ho překlopte dopředu a stáhněte z nastavitelného zádového kurtu (2).

Přípevnění zádového polstru

Nastavitelným zádovým kurtem je možné ovlivňovat stabilitu trupu.

Zádový polstr (1) přiložte do středu okolo horního napínacího kurtu (4) a připevněte k řemínkovému zádovému kurtu (2) pomocí suchého zipu [5].

- ☞ Aby horní hrana byla měkká, měla by mezi horním napínacím popruhem (4) a překlopeným zádovým polstrem (1) být malá vzdálenost.
- ☞ Jakmile se uživatel opět opře o přední polstrovaný díl:
- ☞ Tlak na záda musí být rovnoměrně rozdělený po celém potahu opěrky.
- ☞ Na horní hraně potahu zádové opěry by se mezi potah a záda měla vejít ruka.

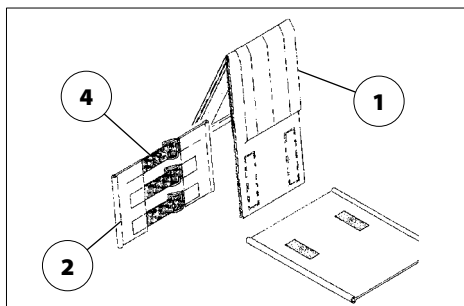

PŘÍČNÉ MADLO

Před nastavováním příčného madla zajistěte vozík proti nechtěnému rozjezdu.
– Viz kapitola *Vytočení stupaček na straně 17*.

Odnímatelné příčné madlo spojuje obě zářadové trubky u madel pro doprovod [1], slouží k tlačení vozíku a současně jako úchyt pro opěrku hlavy.

K odstranění příčného madla nebo složení vozíku vyšroubujte úplně jeden nebo oba upevňovací šrouby (2).

- ☞ Příčné madlo při tom zajistěte proti spadnutí dolů.
- ☞ Vyšroubovaný šroub či šrouby opět zašroubujte do trubky. – Žádný šroub se tak neztratí.

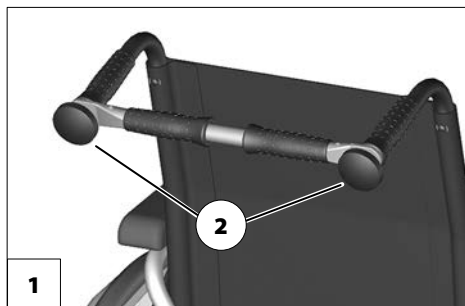

MADLA PRO DOPROVOD

Výškově nastavitelná madla pro doprovod lze plynule nastavovat až o cca 20 cm a jsou zajištěná proti vytažení [1].

Výškově nastavitelná madla pro doprovod s pojistným zařízením

- ☞ Nastavované madlo přidržte jednou rukou.
- ☞ Po každém nastavení okamžitě utáhněte pojistnou páčku natolik, aby se madlo pro doprovod již nemohlo protáčet.

Nastavení výšky:

Uvolněte pojistný šroub nad páčkou (2) natolik, aby bylo možné příslušné madlo pro doprovod nastavit do požadované polohy.

Nastavení úhlu:

K nastavení madel pro doprovod uvolněte pojistný šroub nad páčkou (2) a otočte jimi do požadované polohy.

Vytažení/zasunutí:

1. K vytažení resp. zasunutí madel pro doprovod zatlačte příslušné pružinové tlačítko (3).
2. Potom pojistný šroub nad páčkou (2) opět utáhněte.

Zvláštnosti pojistné páčky

Pojistnou páčku (2) je možné otočit do nejvýhodnější manipulační polohy.

Vytáhněte proto páčku (2) natolik (ve směru šipky), dokud se ozubení nerozpojí.

Po otočení páčky (2) nechejte ozubení opět zapadnout do sebe.

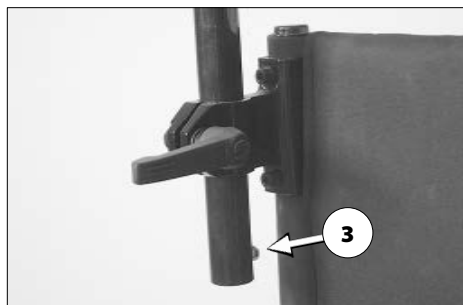
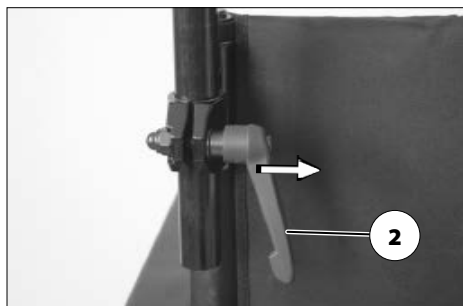

Madla pro doprovod s trubkovým vedením

Madla pro doprovod [1] jsou vedené zádo-
vou trubkou zajištěné proti protáčení a je-
jich výšku lze plynule nastavit v rozsahu do
10 cm.

Nastavování výšky madel pro doprovod

Je-li dole, nesmí se příslušným madlem
pro doprovod dát posouvat.

Při nastavování jste dosáhli maximální
výšky madel tehdy, když na madle uvidíte
značku.

1. Nejprve rukou podržte nastavované
madlo pro doprovod a příslušnou po-
jistnou páčku (2) druhou rukou umístě-
te do vodorovné polohy.
 2. Potom madlo posuňte do požadované
výšky a upevněte [3].
 - Pojistnou páčku proto zatlačte dolů
(1).
-  Po každém nastavování zkouškou ta-
hem a tlakem zkontrolujte, zda madla
pro doprovod pevně sedí!



KOLA

Poháněcí kola

Nepoužívejte vozík bez namontovaných poháněcích kol.

Po nasazení poháněcího kola musí aretační tlačítko (2) o několik milimetrů vyčnívat z matice kola.

Poháněcí kola jsou uložena na rychloupínací ose [1] a je možné je sejmout nebo nasadit bez použití náradí.

Nejprve zatlačte aretační tlačítko (2) rychloupínací osy ve středu náboje kola.

Potom poháněcí kolo sejměte nebo nasadte

☞ Hodnotu tlaku vzduchu v pneumatikách vozíku naleznete na obou stranách pláště kol nebo v kapitole *Technické údaje na straně 46*.

☞ Jestliže poháněcí kolo má příliš boční vůle nebo jestliže se rychloupínací osa nezablokuje, obraťte se okamžitě na svého prodejce za účelem opravy.

☞ Při demontáži nebo nasazování nesmí ve vozíku nikdo sedět. Vozík by měl stát na rovném a pevném podkladu. Před demontáží kola bezpečně podepřete podvozek a vozík zajistěte proti převrácení a rozjezdu.

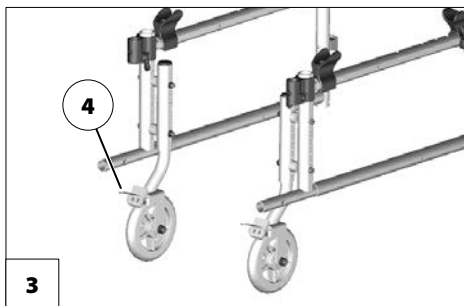

☞ Při odstavení vozíku zajistěte brzdy transportních koleček (4).

TRANSPORTNÍ KOLEČKA

Při použití aktivních transportních koleček není možný vozík zabrzdit či zaaretovat pomocí brzdových páček.

Transportní kolečka [3] umožňují pohyb vozíku na malém prostoru.

☞ Jakmile jsou nasazená poháněcí kola, transportní kolečka nefungují.

STABILIZAČNÍ KOLEČKA

Stabilizační kolečka v určitých situacích nejsou dostatečnou ochranou proti převrácení.

Bezpodmínečně se vyhněte:

- zaklánění trupu hodně dozadu,
- trhanému pohánění kol, zejména při jízdě do kopce.

Ke zvýšení bezpečnosti proti převrácení nikdy nejezděte bez stabilizačního kolečka otočeného dozadu.

Ke zvýšení stability proti převrácení slouží zahnutá trubka s nášlapnou krytkou umístěná na každé straně [1].

Délka stabilizačních koleček

K nastavení délky zatlačte pružinový čep (2) a stabilizační kolečko vytáhněte do požadované délky.

Zásuvná stabilizační kolečka

Zásuvná stabilizační kolečka lze zasunout zezadu do spodní trubky rámu [1].

Sejmutí/ zasunutí stabilizačních koleček

K sejmutí/zasunutí stabilizačního kolečka nejprve zatlačte pružinové tlačítko (3).

Otočná stabilizační kolečka

Stabilizační kolečka [4] lze otočit dolů pod sedačku [5].

- ☞ Stabilizační kolečka může otočit doprovod nebo další osoba.

Otočení stabilizačních koleček

Stabilizační kolečka nohou zatlačte dolů, aby se uvolnila, potom je otočte pod sedačku [5] nebo dozadu [4], až se samočinně zablokují.

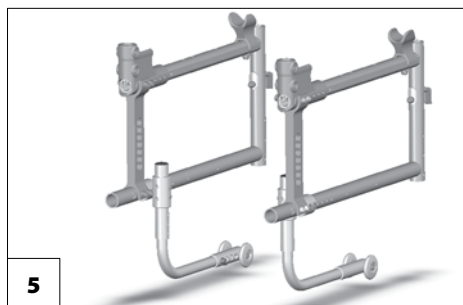
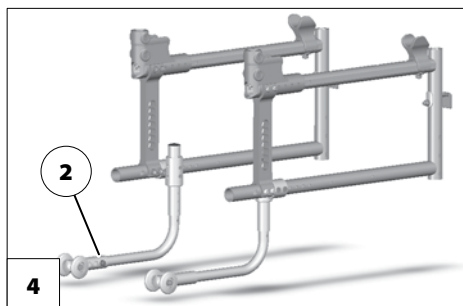
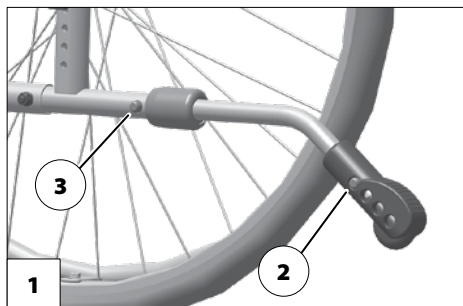

ZVLÁŠTNOSTI U DVOJITÝCH OBRUČÍ

Před každou jízdou je třeba zajistit, aby spojovací tyč (2) pevně seděla.

Pomocí dvojitých obručí [1] lze vozík pohánět jednou rukou.

Pohánění vozíku

Aby vozík jel rovně, je nutné ovládat obě obruče současně.

Do zatáčky pojedete při ovládní pouze jedné obruče.

Skládání/rozkládání u dvojitých obručí

Před skládáním odstraňte teleskopickou spojovací tyč (2).

K odstranění spojovací tyče (2) uvolněte pojistný šroub pomocí ručního kolečka (3).

Po rozložení vozíku teleskopickou spojovací tyč (2) nasadte zpět a pojistný šroub pomocí ručního kolečka (3) utáhněte.

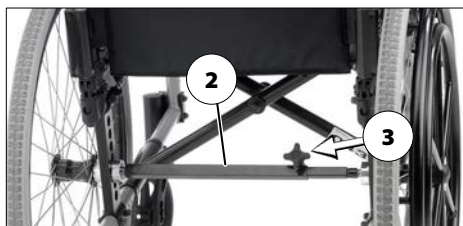

OPĚRKA HLAVY

Horní hranu opěrky hlavy nastavte zhruba ve výši očí vždy blízko k týlu.

Opěrka hlavy se nesmí nacházet ve výši šíje.

Opěrku vytahujte z úchyty maximálně po značku.

Opěrka slouží pouze jako opora držení hlavy v běžném provozu, nemůže však nahradit pevnou opěrku hlavy ve vozidle při přepravě osob v motorovém vozidle.

Horní hrana nastavitelné opěrky hlavy [1] musí být vždy blízko hlavy zhruba ve výši očí. K nastavení výšky a k sejmutí opěrky hlavy uvolněte pojistný šroub (2).



TERAPEUTICKÝ STOLEK

Předměty s ostrými hranami (např. hodinky, prstýnky, nože nebo přezky pásků) nebo hrubozrný prach mohou na povrchu terapeutického stolu zanechat nepěkné škrábance.

Nepokládejte na stolek horké předměty.

Nejezděte s nasazeným terapeutickým stolem, pokud se na něm nacházejí volné předměty nebo nádoby naplněné tekutinou.

K čištění terapeutického stolu nepoužívejte agresivní nebo zrnité čisticí prostředky.

Terapeutický stolek nepoužívejte jako držadlo k přenášení vozíku.

Terapeutický stolek se nasouvá zepředu přes područky [3].

- ☛ Ujistěte se, zda terapeutický stolek sedí na područkách bezpečně.

FIXAČNÍ PÁS

Dbejte na to, aby pod popruhem pásu nebyly sevřené žádné předměty!

Fixační pás není součástí zádržného systému pro vozík a/nebo posádku při přepravě v motorových vozidlech.

Fixační pás [1] se přišroubuje zezadu na příslušnou trubku záďové opěrky.

Fixační pás slouží ke stabilizaci sedací polohy a zabraňuje vypadnutí dopředu z vozíku.

Při zapínání fixačního pásu vytáhněte oba konce pásu dopředu a sponu slyšitelně zacvakněte. K rozepnutí fixačního pásu zatlačte knoflík a oba konce odtáhněte od sebe.

☛ Délku fixačního pásu lze nastavit; pás by neměl být příliš utažený.



ZÁKLADNÍ BEZPEČNOSTNÍ POKYNY

Tyto bezpečnostní pokyny jsou výtahem z *Bezpečnostních a všeobecných pokynů k manipulaci*, které najdete na naší internetové stránce: < www.meyra.com >.

Nestrkejte prsty do otevřených trubek rámu (např. po sejmutí opěrek rukou, stupaček nebo stabilizačních koleček). – Nebezpečí poranění!

Cupitání (pohyb vozíku pomocí nohou) je dovolené pouze velmi pomalou rychlostí na vodorovných, rovných plochách v interiéru.

Při cupitání nezapomínejte na nebezpečí skřípnutí nohou.

Uživatel při tom nesmí sedět v přední třetině sedačky.

Během používání vozíku, a to i stojícího a zejména na stoupání/spádu, je třeba zaujmout bezpečnou polohu sedu. – Nebezpečí úrazu!

V bezpečné poloze sedu přiléhají záda uživatele k zádovému polstru a jeho pánev se nachází v zadní části sedačky.

Přesedat z vozíku na stoupání/spádu se smí pouze v nouzových případech za pomoci doprovodu nebo další osoby! – Nebezpečí úrazu!

Sklon sedačky přestavujte jenom tehdy, když vozík stojí na vodorovné, rovné ploše. Na svahu hrozí nebezpečí převrácení!

Zvýšené nebezpečí převrácení v případě používání polohované zádové opěry.

Před jízdou zajistěte, aby nebyl nastavený negativní sklon sedačky, resp. aby sklon sedačky zaručoval bezpečný sed.

Během používání vozíku byste neměli kouřit.

Při působení přímého slunečního záření se mohou potahy sedačky/polstry, područky, stupačky a madla zahřát na teploty přes 41 °C. – Nebezpečí úrazu při kontaktu s nezakrytými částmi těla! Zamezte takovému zahřátí tím, že váš vozík odstavíte ve stínu.

Speciální úchyty k upevnění převážených předmětů na vozíku nejsou.

Doprovod

Před využitím pomoci doprovodné osoby upozorněte doprovod na všechny možné nebezpečné situace. Zkontrolujte pevnost konstrukčních dílů vozíku, za které bude držet doprovod.

Přesedání z vozíku

Najedte s vozíkem co nejbližší místu, na které chcete přesednout.

- ☞ Řiďte se zde navíc pokyny v kapitolách *Brzda na straně 11* a *Odklopení opěrky ruky na straně 25*.
- ☞ Doporučujeme přesedat z vozíku za pomoci druhé osoby.

Sahání pro předměty

Vyhýbejte se extrémnímu naklánění trupu dopředu, do strany nebo dozadu při zvedání či odkládání těžkých předmětů. – Nebezpečí převrácení vozíku, zejména u malých šířek sedu a velkých výšek sedu (sedacího polstru)!

Klesání, stoupání nebo jízdní dráha s příčným sklonem

Od určitého sklonu jízdní dráhy jsou bezpečnost proti převrácení, brzdící a jízdní vlastnosti vzhledem snížené přilnavosti k povrchu značně omezené.

☞ Řiďte se pokyny v kapitole *Technické údaje na straně 46*.

Pro vaši vlastní bezpečnost doporučujeme při jízdách od sklonu 1 % podpůrnou pomoc doprovodu.

☞ Tato malá hodnota stoupání se vztahuje na osoby, které nejsou schopné posunem trupu ani nepatrně přesunout těžiště.

Doprovod by měl mít na paměti, že vedení vozíku na spádu/stoupání vyžaduje více síly než na rovině a že se zvyšuje nebezpečí sklouznutí.

Na stoupání, spádech a jízdních dráhách s příčným sklonem se nikdy nevyklánějte směrem ze svahu.

Vyhňte se trhaným změnám způsobu jízdy (zejména při kriticky nastavených jízdních parametrech jako je např. aktivní poloha kol).

Nikdy nejezděte rychleji než krokem.

Při jízdě dozadu je zvýšené nebezpečí převrácení.

Při jízdě do zatáčky a při otáčení na stoupání či spádu hrozí nebezpečí převrácení.

Brzdná síla přenášená na vozovku je na svahu podstatně menší než na rovině a špatné podmínky (např. mokro, sníh, šterk, znečištění) ji dále snižují. Opatrným, přiměřeným brzděním vyloučíte nebezpečné klouzáni zabrzděných kol a s tím spojené nechtěné odchýlení od směru.

Na konci spádu dbejte na to, aby se podnožky nedotýkaly země a neohrožily vás náhlým zabrzděním.

Jízdní dráhy s příčným sklonem (např. chodník skloněný do strany) způsobují natáčení vozíku směrem ze svahu. Toto sjíždění do strany musíte vy, popř. doprovod vyrovnávat řízením do opačného směru.

Překonávání překážek

Po překonání schodů případně demonstovaná stabilizační kolečka namontujte zpět, resp. odklopená stabilizační kolečka vraťte zpět.

Každé překonávání překážky představuje riziko! Nebezpečí převrácení hrozí i u plochých překážek (např. prahy, okraje kerberců, stupínky apod.).

Překonávání překážek představuje zvláštní nebezpečnou situaci, ve které je nutné zohlednit kombinaci bezpečnostních pokynů pro jízdu ze svahu, do svahu a jízdnicích dráhách s příčným sklonem.

Pro vlastní bezpečnost byste překážky měli překonávat pouze s doprovodem. Při každém nakládání vozíku použijte jako pomoc nášlapnou trubku.

Pouze při dostatečně jistém zvládnutí jízdy na vozíku je možné samostatně, bezpečně přejíždění malých překážek (< 4 cm).

K menším překážkám, např. stupínkům nebo hranám, najíždějte vždy pomalu a kolmo (90°), dokud se přední kolečka téměř nedotknou překážky. Vozík krátce zastavte, potom překážku přejedte.

Překážku přejíždějte vždy tak, aby na ni přední resp. zadní kola najížděla vždy současně, abyste zamezili převrácení vozíku do strany.

Od prohlubní, schodů, strání, břehů apod. udržujte tak velký bezpečnostní odstup, aby zůstal dostatek místa/dráhy na zareagování, zabrzdění a otáčení.

Pokud je to možné, nechejte se jednou nebo více osobami vyvednout z vozíku a přenést k cíli.

Překonávání schodů je možné pouze za doprovodu dvou dalších osob, které se vyznají v nebezpečných situacích a dovedou vozík pevně vést.

☞ Pomocníci smí vozík uchopit pouze za madla a boční rám, aniž by při tom vozík nadzvedli.

Pokud je vozík vybaven stabilizačními kolečky, kolečka odstraňte, protože mohou představovat nebezpečí pro pomáhající osobu.

Nakládání vozíku

Stupačky, opěrky rukou nebo příslušenství nepoužívejte ke zvedání vozíku!

Před zvedáním vozíku zajistěte proti nechtěnému rozjezdu!

☞ Řiďte se pokyny v kapitole *Vytočení stupaček na straně 17*.

Díly, které jste při nakládání odmontovali, bezpečně uložte a před jízdou opět pečlivě namontujte.

Hmotnost vozíku se zmenší, jestliže odstraníte odnímatelné díly.

Vozík je možné nakládat také pomocí ramp nebo zvedacích plošin.

☞ Řiďte se při tom příslušným návodem k obsluze a nosností rampy či zdvihací plošiny.

Přeprava ve vozidlech

Díly demontované za účelem přepravy bezpečně uložte a před jízdou opět pečlivě namontujte.

K přenášení odnímatelných dílů nejsou určené žádné speciální body.

Z důvodu místa mohou být pro přepravu ve vozidlech nutná níže uvedená opatření:

- Sejmutí stupaček.
- Sejmutí opěrek rukou.
- sklopení nebo sejmutí zádové opěry,
- sejmutí poháněcích kol.

Zajištění neobsazeného vozíku při přepravě

Řiďte se předpisy a pokyny příslušné přepravní společnosti. – Vyžádejte si je před přepravou.

Vozík uložte a zajistěte tak, aby nepředstavoval nebezpečí pro vás ani pro nikoho jiného.

Přeprava osob v motorovém vozidle

Zda je Váš individuální vozík schválený jako sedadlo při přepravě v motorovém vozidle, naleznete v kapitole *Význam štítků na vozíku na straně 52*.

- ☞ Respektujte příručku < *Bezpečnost s vozíky Meyra i při přepravě v motorovém vozidle* >! – Tento dokument a další informace jsou k dispozici ke stažení na naší webové stránce < www.meyra.com > v záložce < *Informační centrum* >.

Přeprava v prostředcích hromadné dopravy

Váš vozík není určen k přepravě osob v prostředcích hromadné dopravy. Může zde docházet k omezením. Doporučujeme použití sedadla pevně zabudovaného v dopravním prostředku.

Pokud by však přeprava vsedě ve vozíku byla nevyhnutelná, respektujte následující pokyny:

- Použijte odstavné místo určené dopravním podnikem.
- Před odstavením vozíku se řiďte předpisy přepravní společnosti.
- Odstavujte svůj vozík na vyhrazeném místě proti směru jízdy.
- Vozík umístěte tak, aby se zádová opěra mohla opírat o ohraničení odstavovacího místa.
- Jedna strana vozíku musí navíc doléhat k dalšímu ohraničení odstavného místa, aby vozík v případě nehody nebo náhlého zabrzdění nemohl sklouznout.
- Zajistěte navíc aretační brzdy.

Jízdy ve veřejném silničním provozu

Řiďte se předpisy pro veřejný silniční provoz, které platí ve vaší zemi a případně se u prodejce zeptejte na potřebné příslušenství.

Váš vozík může být volitelně vybavený osvětlovací soustavou. Tato osvětlovací soustava se skládá z:

- odrazek na zádech,
- odrazek na poháněcích kolech.

Pro jízdy při špatné viditelnosti a zejména za tmy doporučujeme namontovat a zapnout aktivní osvětlení, abyste lépe viděli a sami byli lépe viděni.

- ☞ Při účasti v silničním provozu odpovídá uživatel vozíku za jeho funkční a provozně bezpečný stav.
- ☞ Při jízdách ve veřejném silničním provozu je třeba respektovat a dodržovat pravidla silničního provozu.
- ☞ Při jízdách za tmy noste pokud možno světlý, nápadný oděv, abyste byli lépe vidět.
- ☞ Za tmy se vyhýbejte jízdám po silnicích a cyklostezkách.
- ☞ Dbejte na to, aby osvětlovací soustava nebyla zakryta oděvem nebo jinými předměty upevněnými na vozíku.
- ☞ Při fyzickém omezení jako např. slepotě je vedení vozíku přípustné pouze s doprovodem.

Čištění

Plastové kryty se poškozují působením neionogenních tenzidů, rozpouštědel a zejména alkoholů.

Polstry a potahy jsou zpravidla opatřené pokyny k ošetřování (štítek).

- ☞ Řiďte se pokyny v kapitole *Význam symbolů na návodech k praní* na straně 51.

V ostatních případech platí tyto pokyny:

- ☞ Polstry čistěte teplou vodou a mycím prostředkem.
- ☞ Skvrny odstraňte houbou nebo měkkým kartáčem.
- ☞ Silné znečištění omyjte za použití běžného jemného pracího prášku.
- ☞ Nečistěte zamokra! Neperte v pračce!

Otřete čistou vodou a nechte uschnout.

Podvozek, osvětlovací soustavu a kola je možné čistit navlhčené jemným čisticím prostředkem. Potom dobře osušte.

- ☞ Zkontrolujte, zda na podvozku není koroze nebo jiné poškození.
- ☞ Plastové díly čistěte pouze teplou vodou a neutrálním čisticím prostředkem nebo mazlavým mýdlem.

Další informace k tématu čištění a péče naleznete v < *Informační centrum* > na naší webové stránce:

< www.meyra.com >.

Povrchová úprava

Kvalitním zušlechťením povrchů je zaručena optimální ochrana proti korozi.

- ☞ Pokud by povrchová vrstva byla poškrábaná apod., opravte poškozené místo naší lakovou tyčinkou, která je k dostání u odborného prodejce.

Příležitostně lehké namazání pohyblivých dílů olejem zajistí jejich dlouhou funkčnost.

Dezinfekce

Jestliže výrobek používá více osob (např. v pečovatelském ústavu), je předepsaná aplikace běžných dezinfekčních prostředků.

- ☞ Před dezinfekcí polstru a madla očistěte.
- ☞ Dezinfekce postříkem nebo otěrem je povolena s odzkoušenými a schválenými dezinfekčními prostředky.

Informace o odzkoušených a uznaných dezinfekčních prostředcích a postupech poskytne váš národní orgán pro ochranu zdraví.

- ☞ Při používání dezinfekčních prostředků se může stát, že podle okolností povrchy jejich působením trpí, což může omezit dlouhodobou funkčnost konstrukčních dílů.
- ☞ Řiďte se zde pokyny k použití od výrobce.

Opravy

Opravy musí zásadně provádět prodejce.

Opravy

Za účelem oprav se s důvěrou obraťte na svého prodejce. Je v provádění prací školený.

Servis

Pokud byste měli dotazy nebo potřebovali pomoc, obraťte se na svého prodejce, který může převzít poradenství, servis a opravy.

Náhradní díly

Náhradní díly kupujte pouze u prodejce. Při opravě používejte pouze originální náhradní díly!

- ☞ Konstrukční díly cizích firem mohou vyvolávat poruchy.

Prodejce má k dispozici seznam náhradních dílů s příslušnými čísly dílů a výkresy.

Pro správnou dodávku náhradních dílů je v každém případě nutné uvádět příslušné sériové číslo vozíku (SN)! Toto číslo naleznete na typovém štítku.

Při každé změně/modifikaci vozíku, kterou provádí odborný prodejce, je nutné k návodu k obsluze vozíku přiložit doplňující informace jako např. pokyny pro montáž/obsahu a zapsat datum změny a uvádět tuto skutečnost při objednávání náhradních dílů.

Jen tak nebudou u pozdějších objednávek náhradních dílů uvedeny žádné nesprávné objednávací údaje.

Upozornění pro případ delších přestávek v používání

Při delších přestávkách v používání nejsou nutná žádná speciální opatření. Je však nutné dodržovat teploty skladování.

- ☞ Řiďte se pokyny v kapitole *Technické údaje* na straně 46.

LIKVIDACE

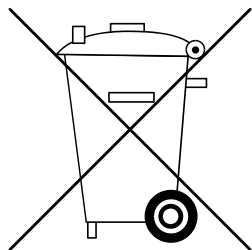

Likvidace se musí provádět podle příslušných národních zákonných ustanovení.

Informace o místních firmách zabývajících se likvidací odpadů získáte na městském či obecním úřadě.

ÚDRŽBA

Nedostatečná nebo zanedbaná péče a údržba vozíku znamená omezení odpovědnosti výrobce.

Údržba

Níže uvedený plán údržby představuje vodítko k provádění údržbových prací.

- ☞ Plán údržby nepředstavuje skutečný rozsah prací, který bude na vozíku zjištěný.

Plán údržby

KDY	CO	POZNÁMKA
Před jízdou	Všeobecně Kontrola bezvadné funkce.	Kontrolu proveďte sami nebo s další osobou.
Před jízdou	Zkontrolujte bezvadnou funkci brzd Brzdovou páčku zatlačte až na doraz.	Kontrolu proveďte sami nebo s další osobou. Zabrzděná kola se za provozních podmínek již nesmí otáčet. Pokud ano, nechejte brzdy opravit v autorizovaném odborném servisu
Před jízdou	Kontrola opotřebených přitlačných brzd Pohněte brzdovou páčku do strany	Kontrolu proveďte sami nebo za pomoci další osoby. Jakmile se vůle brzdové páčky zvětší, obraťte se na odborný servis za účelem opravy. – Nebezpečí úrazu!
Před jízdou (je-li součástí vozíku)	Zkontrolujte tlak v pneumatikách Tlak v pneumatikách:  Viz <i>Tlak ve vzduchem plněných pneumatikách na straně 46.</i>	Kontrolu proveďte sami nebo s další osobou. Použijte k tomu tlakoměr.
Před jízdou	Zkontrolujte profil pneumatik	Sami proveďte vizuální kontrolu. Při sjetém profilu pneumatiky nebo jejím poškození se obraťte na odborný servis za účelem opravy.

KDY	CO	POZNÁMKA
Před jízdou	Zkontrolujte záďové trubky a trubky rámu, zda nejsou poškozené	Kontrolu provedte sami nebo ji provede další osoba. Při deformaci nebo vzniku trhlin v oblasti svaru se urychleně obraťte na odborný servis za účelem opravy. – Nebezpečí úrazu!
Zejména před jízdou za tmy (je-li součástí vozíku)	Zkontrolujte osvětlení Zkontrolujte osvětlovací soustavu, směrová světla a reflektory, zda bezvadně fungují.	Kontrolu provedte sami nebo s další osobou.
Každé 8 týdnů (podle četnosti používání)	Několika kapkami oleje ošetřete následující konstrukční díly – Pohyblivé části areta- ce. – Držák brzdové páčky.	Kontrolu provedte sami nebo za pomoci další osoby. Před olejováním zbavte tyto díly zbytků starého oleje. Dbejte na to, aby přebytečný olej neznečistil okolí (např. váš oděv).
Každé 8 týdnů (podle četnosti používání)	Zkontrolujte pevnost všech šroubových spojů	Kontrolu provedte sami nebo s další osobou.
Každých 6 měsíců (podle četnosti používání)	Zkontrolujte – Čistota. – Celkový stav.	Viz Péče. Viz Opravy.
Doporučení výrobce: Každé 12 měsíce (podle četnosti používání)	Bezpečnostní prohlídka – Vozík	Musí provádět prodejce.

TECHNICKÉ ÚDAJE

Všechny údaje uvedené v < *Technických údajích* > se vztahují na standardní provedení.

Celková délka závisí na poloze a velikosti poháněcích kol.

Není-li uvedeno jinak, platí rozměry pro poháněcí kola o \varnothing 610 mm (24").

Údaje o šířce se vztahují ke vzdálenosti obručí od kola 15 mm.

Rozměrová tolerance ± 15 mm, $\pm 2^\circ$.

Zkratka rozměrů vozíku:

VS = výška sedu

ŠS = šířka sedu

HS = hloubka sedu

VZ = výška zádové opěry

Výpočet max. hmotnosti uživatele:

Přípustná celková hmotnost se vypočítá z hmotnosti prázdného vozíku a maximální hmotnosti uživatele.

Další hmotnost způsobená dodatečnými úpravami křesla či zavazadly snižuje max. hmotnost uživatele.

Příklad:

Uživatel si chce s sebou vzít zavazadlo o hmotnosti 5 kg. Max. hmotnost uživatele se tak sníží o 5 kg.

Tlak ve vzduchem plněných pneumatikách

Maximální tlak v pneumatikách je uveden po obou stranách pneumatiky.

Tlak v pneumatice – řídicí kolečko

Standard:

2,5 - 3,5 bar = 36 - 50 psi

Tlak v pneumatice – poháněcí kolo

Standard:

3,0 - 4,0 bar = 44 - 58 psi

Velmi lehký chod:

6 bar = 87 psi

Vysokotlaké pneumatiky:

8 bar = 116 psi

Aplikované normy

Konstrukční skupiny a komponenty splňují příslušné normy ke splnění požadavků EN 1021 -2 na odolnost proti vznícení.

Vozík odpovídá normě:

- EN 12183: 2014
- ISO 7176-8: 2014
- ISO 7176 -19: 2008

 Hodnocení crash testu, při němž je vozík připevněn k zádržnému systému vozidla, byl proveden zkušebními metodami podle přílohy D.

Údaje podle ISO pro model 1.735 Avanti

	min.	max.
Celková délka se stupačkou	845 mm	1040 mm
Celková šířka (od šířky 700 mm není vozík vhodný pro přepravu ve vlaku)	560 mm	830 mm
Celková hmotnost	– kg	150 kg
Hmotnost uživatele (vč. přítěže)	– kg	135 kg
Hmotnost nejtěžšího dílu	– kg	2,3 kg
Skutečná hloubka sedu	350 mm	580 mm
Skutečná šíře sedu	360 mm	580 mm
Délka ve složeném stavu	845 mm	1040 mm
Šířka ve složeném stavu	280 mm	330 mm
Výška ve složeném stavu	775 mm	960 mm
Výška sedací plochy na přední hraně (bez sedacího polštáře)	440 mm	520 mm
Sklon sedačky	0°	12°
Sklon zádové opěry	80°	100°
Výška zádového kurtu	340 mm	500 mm
Vzdálenost podnožky a sedačky (délka holeně)	380 mm	480 mm
Statická stabilita při jízdě z kopce	–°	6°
Statická stabilita při jízdě do kopce	–°	6°
Statická stabilita boční	–°	6°
Dynamická stabilita při jízdě do kopce	–°	6°
Úhel stupačky vůči sedací ploše	–°	111°
Vzdálenost opěrek rukou od sedací plochy	200 mm	290 mm
Vzdálenost zádové opěry od přední hrany opěrky ruky	300 mm	340 mm
Průměr obroučí	540 mm	540 mm
Osa v horizontální poloze	25 mm	70 mm
Překonávání překážek	30 mm	100 mm
Minimální poloměr otáčení (normativní doporučení podle ISO 1000 mm)	1250 mm	– mm
Prostro pro otočku	– mm	1350 mm
Hmotnost testovacího panáka (ISO 7176-8)	– kg	76,3 kg

Další technické údaje pro model 1.735 Avanti

	min.	max.
Délka bez stupačky	700 mm	760 mm
Celková výška	775 mm	960 mm
Tloušťka sedacího polštáře	30 mm	60 mm
Délka bez stupaček, poháněcích kol (stabilizační kolečka jsou sejmutá nebo otočená pod sedačku)	715 mm	820 mm
Přítěž	– kg	10 kg
Hmotnost prázdného vozíku	11 kg	18 kg
Přepravní hmotnost (bez polštáře, poháněcích kol)	– kg	8,5 kg
Hmotnost sedacího polstru	0,9 kg	– kg
Hmotnost poháněcích kol (1 kus)	1,9 kg	– kg
<u>Řídící kolečko</u>		
ø 125 x 25 mm (5")		Plná guma
ø 142 x 37 mm (5,5")		Plná guma
ø 175 x 40 mm (7")		PU
<u>Poháněcí kolo</u>		
ø 590 mm (24 x 1")		8,0 bar
ø 610 mm (24 x 1 3/8")		8,0 bar
<u>Klimatické údaje</u>		
Okolní teplota		-20 °C až +50 °C
Teplota skladování		-30 °C až +60 °C

Údaje podle ISO pro model 1.736 Avanti

	min.	max.
Celková délka se stupačkou	880 mm	1120 mm
Celková šířka (od šířky 700 mm není vozík vhodný pro přepravu ve vlaku)	580 mm	730 mm
Celková hmotnost	87 kg	174 kg
Hmotnost uživatele (vč. přítěže)	– kg	160 kg
Hmotnost nejtěžšího dílu	– kg	2,3 kg
Skutečná hloubka sedu	330 mm	530 mm
Skutečná šíře sedu	300 mm	580 mm
Délka ve složeném stavu	490 mm	690 mm
Šířka ve složeném stavu	280 mm	330 mm
Výška ve složeném stavu	775 mm	960 mm
Výška sedací plochy na přední hraně (bez sedacího polštáře)	390 mm	560 mm
Sklon sedačky	0°	4°
Sklon zádové opěry	80°	100°
Výška zádového kurtu	340 mm	500 mm
Vzdálenost podnožky a sedačky (délka holeně)	380 mm	520 mm
Statická stabilita při jízdě z kopce	–°	6°
Statická stabilita při jízdě do kopce	–°	6°
Statická stabilita boční	–°	6°
Dynamická stabilita při jízdě do kopce	–°	6°
Úhel stupačky vůči sedací ploše	70°	78°
Vzdálenost opěrek rukou od sedací plochy	200 mm	290 mm
Vzdálenost zádové opěry od přední hrany opěrky ruky	300 mm	340 mm
Průměr obroučí	540 mm	540 mm
Osa v horizontální poloze	25 mm	70 mm
Překonávání překážek	50 mm	160 mm
Minimální poloměr otáčení (normativní doporučení podle ISO 1000 mm)	1250 mm	– mm
Prostro pro otočku	– mm	1350 mm
Hmotnost testovacího panáka (ISO 7176-8)	– kg	76,3 kg

Další technické údaje pro model 1.736 Avanti

	min.	max.
Délka bez stupačky	780 mm	850 mm
Celková výška	820 mm	920 mm
Tloušťka sedacího polštáře	30 mm	60 mm
Délka bez stupaček, poháněcích kol (stabilizační kolečka jsou sejmutá nebo otočená pod sedačku)	490 mm	690 mm
Přítěž	– kg	10 kg
Hmotnost prázdného vozíku	12 kg	20 kg
Přepravní hmotnost: (bez stupaček, postranic, polštáře, poháněcích kol)	8 kg	11 kg
Hmotnost sedacího polstru	0,9 kg	– kg
Hmotnost stupaček (1 kus)	0,95 kg	– kg
Hmotnost postranic (1 kus)	1,0 kg	– kg
Hmotnost poháněcích kol (1 kus)	1,9 kg	– kg
<u>Řídící kolečko</u>		
ø 125 x 25 mm (5")		Plná guma
ø 142 x 37 mm (5,5")		Plná guma
ø 175 x 40 mm (7")		PU
<u>Poháněcí kolo</u>		
ø 559 mm (22 x 1 3/8")		vzduch, PU
ø 590 mm (24 x 1")		vzduch, PU
ø 610 mm (24 x 1 3/8")		vzduch, PU
<u>Klimatické údaje</u>		
Okolní teplota		-20 °C až +50 °C
Teplota skladování		-30 °C až +60 °C

Význam symbolů na návodech k praní

(symboly odpovídají evropskému standardu)



Jemné praní při uvedené maximální prací teplotě ve °C.



Normální praní při uvedené maximální prací teplotě ve °C.



Praní v ruce



Nebělit.



Nesušte v sušičce.



Nežehlit.



Nečistit chemicky.

Význam štítků na vozíku

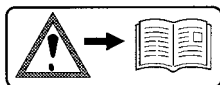

Pozor!

Přečtěte si návod k obsluze i přiloženou dokumentaci.

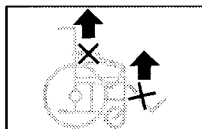

Vozík nezvedejte za opěrky rukou nebo stupačky. Odnímatelné díly nejsou vhodné k přenášení vozíku.

Achtung

Bremse nachstellen.

Ident.-Nr. 8390658

Pozor

Brzdu znovu nastavte.

Achtung

Erhöhte Kippgefahr auf Steigung / Gefälle besonders in Verbindung mit kurzem Radstand.

Ident.-Nr. 205674400

Pozor

Zvýšené nebezpečí převrácení na stoupání / klesání zejména v kombinaci s krátkou vzdáleností kol



Produkt **není** schválený jako sedadlo k přepravě v motorovém vozidle.



Upozornění na nebezpečí zhmoždění. – Nesahejte dovnitř

Význam symbolů na typovém štítku



Výrobce



Objednací číslo

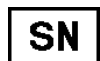

Sériové číslo



Datum výroby



Přípust. hmotnost uživatele



Přípust. celková hmotnost

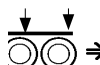

Přípust. zatížení os



Přípust. stoupání



Přípust. klesání

max. ... km/h

Přípust. maximální rychlost



Produkt je schválený jako sedadlo k přepravě v motorovém vozidle.



Max. příp. hmotnost uživatele, jestliže je produkt schválený jako sedadlo v motorovém vozidle.



Produkt **není** schválený jako sedadlo k přepravě v motorovém vozidle.



Zdravotnické zařízení

POTVRZENÍ O PROHLÍDCE

Data vozidla:

Model:

Č. dodacího listu:

Sériové č. (SN):

Doporučená bezpečnostní prohlídka 1. rok (nejpozději každých 12 měsíců)

Razítko prodejce:

Podpis: _____

Místo, datum: _____

Příští bezpečnostní prohlídka za 12 měsíců

Datum: _____

Doporučená bezpečnostní prohlídka 2. rok (nejpozději každých 12 měsíců)

Razítko prodejce:

Podpis: _____

Místo, datum: _____

Příští bezpečnostní prohlídka za 12 měsíců

Datum: _____

Doporučená bezpečnostní prohlídka 3. rok (nejpozději každých 12 měsíců)

Razítko prodejce:

Podpis: _____

Místo, datum: _____

Příští bezpečnostní prohlídka za 12 měsíců

Datum: _____

Doporučená bezpečnostní prohlídka 4. rok (nejpozději každých 12 měsíců)

Razítko prodejce:

Podpis: _____

Místo, datum: _____

Příští bezpečnostní prohlídka za 12 měsíců

Datum: _____

Doporučená bezpečnostní prohlídka 5. rok (nejpozději každých 12 měsíců)

Razítko prodejce:

Podpis: _____

Místo, datum: _____

Příští bezpečnostní prohlídka za 12 měsíců

Datum: _____

RUČENÍ / ZÁRUKA

Nerespektování návodu k obsluze, neodborně prováděná údržba a zejména technické změny a doplňky (nástavby) bez našeho souhlasu vedou k zániku jak záručních nároků, tak k ručení za výrobek všeobecně.

Za tento výrobek přebíráme v rámci našich všeobecných obchodních podmínek zákonnou záruku a případně vyslovená či dohodnutá ručení. V případě záručních nároků se s níže uvedeným ZÁRUČNÍM KUPÓNEM s vyplněnými potřebnými údaji o označení modelu, čísle dodacího listu s datem dodávky a sériovým číslem (SN) obraťte na vašeho prodejce.

Sériové číslo (SN) naleznete na typovém štítku.

Předpokladem pro uznání nároků z ručení resp. záruky je v každém případě používání výrobku podle účelu určení, používání originálních náhradních dílů u prodejců a pravidelné provádění údržby a prohlídek.

Záruka je vyloučena u poškození povrchové úpravy, pneumatik kol, poškození kvůli uvolněným šroubům nebo maticím a opotřebeným upevňovacím otvorům v důsledku častých montážních prací.

Dále jsou vyloučeny škody na pohonu a elektronice, které jsou následkem nepřiměřeného čištění pomocí parních čističů resp. úmyslného nebo neúmyslného namočení komponent.

Poruchy způsobované zdroji záření jako jsou mobilní telefony s vysokým vysílacím výkonem, hi-fi zařízení a jiné silné rušivé zářiče mimo specifikace normy nelze uplatnit jako nároky z ručení resp. záruky.

Tento návod k obsluze je součástí výrobku a při změně uživatele nebo majitele se k němu musí přiložit.

K hodnocení našich výrobků můžete využít naše < *Informační centrum* > odkaz < *PMS* > na naší webové stránce < www.meyra.com >.

Technické změny ve smyslu pokroku si vyhrazujeme.



Tento výrobek je ve shodě se směrnicí ES 93/42/EHS a splňuje po 25.05.2021 požadavky nařízení (EU) 2017/745 o zdravotnických prostředcích.

Záruční kupón

Vyplňte prosím! V případě potřeby zkopírujte a kopii pošlete vašemu prodejci.

Ručení / Záruka

Označení modelu:

Č. dodacího listu:

SN (viz typový štítek):

Datum dodávky:

Razítko prodejce:

Potvrzení o prohlídce při předání křesla

Data vozidla:

Sériové č. (SN):

Model:

Č. dodacího listu:

Razítko prodejce:

Podpis: _____

Místo, datum: _____

Příští bezpečnostní prohlídka za 12 měsíců

Datum: _____

POZNÁMKY

Váš prodejce

Distributor pro ČR

MEYRA ČR s.r.o.

Sídlo: Hrusická 2538/5, 141 00 Praha 4

tel. 272 761 102, mail: meyra@meyra.cz

Pobočky: Ostrava, Janské Lázně, České
Budějovice, Brno, Liberec, Plzeň

www.meyra.cz

Výrobce: MEYRA GmbH

Meyra-Ring 2



32689 Kalletal-Kalldorf

NĚMECKO



Tel +49 5733 922 - 311

Fax +49 5733 922 - 9311



info@meyra.de

www.meyra.de
